



user manual
benutzerinformation

Washer-dryer
Wasch-Trockner

EWW 148540 W

Electrolux. Thinking of you.

Share more of our thinking at www.electrolux.com

CONTENTS

Safety information	2	Washing programmes	16
Product description	4	Drying Programmes	18
Control panel	5	Care and cleaning	19
First use	8	What to do if...	23
Personalisation	8	Technical data	25
Daily use	8	Consumption values	26
Use - Drying	12	Installation	26
Use - Washing & Drying	12	Electrical connection	29
Helpful hints and tips	13	Environment concerns	30
Drying Hints	15		

Subject to change without notice



SAFETY INFORMATION

Important! Read carefully & keep for future reference.

- The safety of Your appliance complies with the industry standards and with legal requirements on the safety of appliances. However, as manufacturers, we feel it is our duty to provide the following safety notes.
- It is most important that this instruction book should be retained with the appliance for future reference. Should the appliance be sold or transferred to another owner, or should you move house and leave the appliance, always ensure that the book is supplied with the appliance in order that the new owner can get to know the functioning of the appliance and the relevant warnings.
- You **MUST** read them carefully before installing or using the appliance.
- Before first starting up, check the appliance for any damage incurred during transport. Never connect up a damaged appliance. If parts are damaged, contact your supplier.
- If the appliance is delivered in the winter months when there are minus temperatures. Store it at room temperature for 24 hours before using for the first time.
- During high temperature wash programmes the door glass may get hot. Do not touch it!
- Make sure that small pets and children do not climb into the drum. To avoid this, please check into the drum before using.
- Any objects such as coins, safety pins, nails, screws, stones or any other hard, sharp material can cause extensive damage and must not be placed into the machine.
- Only use the advised quantities of fabric softener and detergent. Damage to the fabric can ensue if you over-fill. Refer to the manufacturer's recommendations of quantities.
- Wash small items such as socks, laces, washable belts etc in a washing bag or pillow case as it is possible for such items to slip down between the tub and the inner drum.
- Do not use your washing machine to wash articles with whalebones, material without hems or torn material.
- Always unplug the appliance and turn off the water supply after use, cleaning and maintenance.
- Under no circumstances should you attempt to repair the machine yourself. Repairs carried out by inexperienced people may cause injury or serious malfunctioning. Contact your local Service Centre. Always insist on genuine spare parts.

General safety

- It is dangerous to alter the specifications or attempt to modify this product in any way.

Installation

- This appliance is heavy. Care should be taken when moving it.
- When unpacking the appliance, check that it is not damaged. If in doubt, do not use it and contact the Service Centre.
- All packing and transit bolts must be removed before use. Serious damage can occur to the product and to property if this is not adhered to. See relevant section in the user manual.
- After having installed the appliance, check that it is not standing on the inlet and drain hose and the worktop is not pressing the electrical supply cable against the wall.
- If the machine is situated on a carpeted floor, please adjust the feet in order to allow air to circulate freely under the appliance.
- Always be sure, that there is no water leakage from hoses and their connections after the installation.
- If the appliance is installed in a location subject to frost, please read the “dangers of freezing” chapter.
- Any plumbing work required to install this appliance should be carried out by a qualified plumber or competent person.
- Any electrical work required to install this appliance should be carried out by a qualified electrician or competent person.

Use

- This appliance is designed for domestic use. It must not be used for purposes other than those for which it was designed.
- Only wash and dry fabrics which are designed to be machine washed or dried. Follow the instructions on each garment label
- Do not overload the appliance. See the Washing Programme Table.
- Before washing, ensure that all pockets are empty and buttons and zips are fastened. Avoid washing frayed or torn articles and treat stains such as paint, ink, rust, and grass before washing. Underwired bras must NOT be machine washed.
- Garments which have been in contact with volatile petroleum products should not be machine washed. If volatile cleaning fluids are used, care should be taken

- to ensure that the fluid is removed from the garment before placing in the machine.
- As some duvets and eiderdowns should be washed/dried in large commercial machines because of their bulk, please check with the manufacturer of the item before washing in a domestic machine.
- The users should always check that they have not left their gas lighters (disposable or otherwise) in their clothing.
- Never tumble dry items that have had contact with chemicals such as dry cleaning fluid. These are of a volatile nature and could cause an explosion. Only tumble dry items which have been washed in water or require airing.
- Plastic detergent dispensers should not remain in the drum during the drying cycle, as the plastic used is not designed to withstand the heat. If you wish to wash-through-to-dry you should use the conventional detergent dispenser drawer.
- Never pull the power supply cable to remove the plug from the socket; always take hold of the plug itself.
- Never use your new appliance if the power supply cable, the control panel, the working surface or the base are damaged so that the inside of the appliance is accessible.

Child safety

- This appliance is not intended for use by person (including children) with reduced physical sensory or mental capabilities or lack of experience and knowledge unless they have been given supervision or instruction concerning use of the appliance by a person responsible for their safety.
- Children should be supervised to ensure that they do not play with the appliance.
- The packaging components (e.g. plastic film, polystyrene) can be dangerous to children - danger of suffocation! Keep them out of children's reach.
- Keep all detergents in a safe place out of children's reach.
- Make sure that children or pets do not climb into the drum. To prevent children and pets becoming trapped inside the drum the machine incorporates a special feature. To activate this device, rotate the button (without pressing it) inside the

door clockwise until the groove is horizontal. If necessary use a coin.

To disable this device and restore the possibility of closing the door, rotate the button counterclockwise until the groove is vertical.

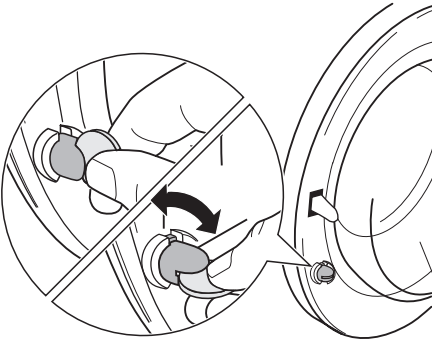

PRODUCT DESCRIPTION

- i** Your new appliance meets all modern requirements for effective treatment of laundry with low water, energy and detergent consumption. Its new washing system allows total use of detergent and reduces water consumption so saving energy.

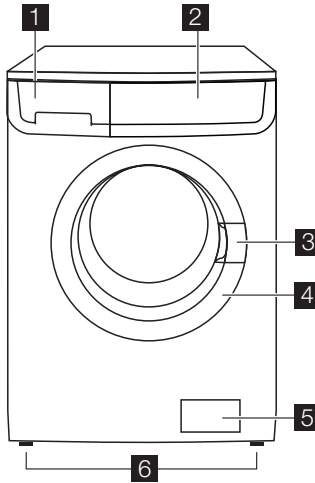



- 1** Detergent dispenser drawer
- 2** Control panel
- 3** Door opening handle

- 4** Rating Plate
- 5** Drain pump
- 6** Adjustable feet

Detergent dispenser drawer

 Compartment for detergent used for pre-wash and soak phase or for stain remover used during the stain action phase (if available). The prewash and soak detergent is added at the beginning of the wash programme. The stain remover is added during the stain action phase.

 Compartment for powder or liquid detergent used for main wash. If using liquid detergent pour it **just before** starting the programme.

 Compartment for liquid additives (fabric softener, starch).

Follow the product manufacturer's recommendations on quantities to use and do not exceed the «**MAX**» mark in the detergent dispenser drawer. Any fabric softener or starching additives must be poured into the compartment before starting the wash programme.

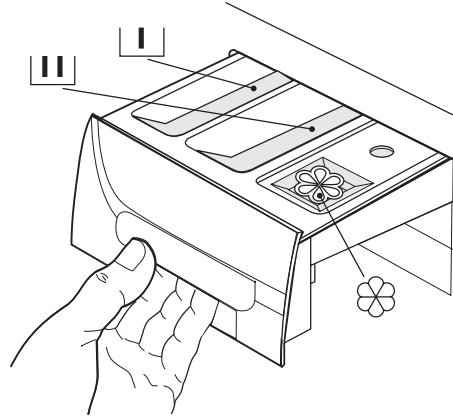

CONTROL PANEL

 Below is a picture of the control panel. It shows the programme selector dial as well as the buttons, pilot lights and the display. These are presented by relevant numbers on the following pages.

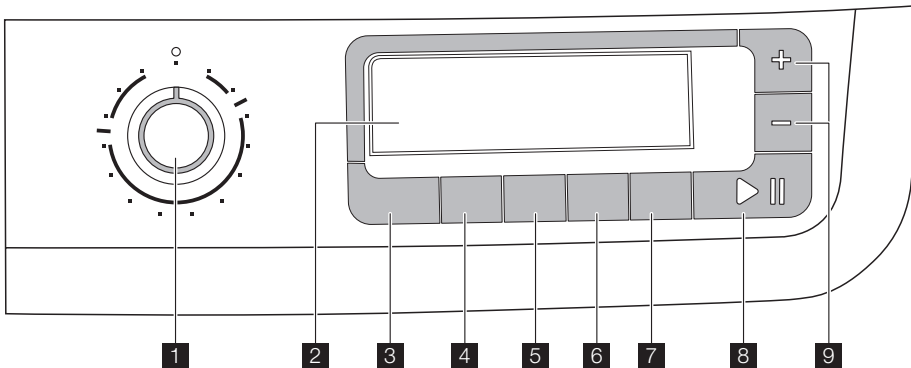

1 Programme selector dial

2 Display

3 TEMPERATURE button

4 SPIN reduction button

5 AUTOMATIC DRYING button

6 DRYING TIME button

7 DELAY START button

8 START/PAUSE button

9 TIME MANAGER buttons

Programme Selector Dial

It allows you to switch the appliance on/off and/or to select a programme.

Temperature

This button allows you to increase or decrease the washing temperature.

Spin Reduction

By pressing this button you can change the spin speed of the selected programme.

Automatic Drying

For Cottons and Synthetics you can choose one the following degree of dryness:

- Extra dry (Cottons)
- Store dry (Cottons and Synthetics)
- Iron dry (Cottons)

The selection of the required dryness degree will be displayed by a line above and below the icon.

Drying Time

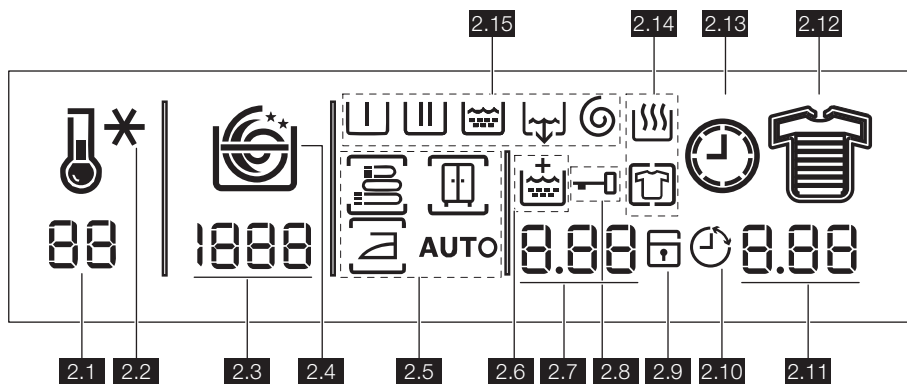

If you wish to carry out a timed drying programme, press this button until the drying time you want appears on the display according to the fabrics (cotton, synthetic or wool) you have to dry.

Display



The display shows the following information:



2.1: Temperature value

2.2: Temperature icons , Cold *.

The animation of this icon shows the heating phase of the water in the tub.

2.3: Spin value

2.4: Spin speed icons

- No spin 
- Rinse Hold 
- Night Cycle 

During the spinning phase the spiral is animated.

For Cottons you can select a drying time from 10 minutes to 250 minutes (4.10).

For Synthetics you can select a drying time from 10 minutes to 130 minutes (2.10).

For Wool you can select a drying time from 10 minutes to 210 minutes (3.30).

Every time you press this button the drying time increases by 5 minutes.

Delay Start

The programme can be delayed from 30 min - 60 min - 90 min, 2 hours and then by 1 hour up to a maximum of 20 hours by means of this button.

Start Pause

This button allows you to start or to interrupt the selected programme.

Time Manager

These buttons allows you to modify the programme duration automatically proposed by the appliance.

less and it can be selected at night or in times with a more economical power rate. On some programmes the rinses will be performed with more water. At the end of the programme on the display the icon **2.8** is still on: the door is locked to indicate that the water must be emptied out. To empty out the water, please read the paragraph «At the end of the programme».

2.5: Automatic Drying icons

By pressing the button **5** you can choose one of the required degree of drying for Cottons and Synthetics:

-  = Extra dry (for Cottons)
-  = Store dry (for Cottons and Synthetics)
-  = Iron dry (for Cottons)

When an automatic drying is performed, the message **AUTO** comes on.

2.6: Extra rinse icon

2.7: Selected drying time value

The drying time is displayed in minutes or in hours and minutes. After the programme has started the time remaining is updated every minute.

2.8: Door locked icon

After the programme has started, this icon is lighted on. When the programme has finished, this icon disappears. The door can be opened.

2.9: Child safety lock  (see «Personalisation» paragraph).

2.10: Delay icon

This icon illuminates when you set the delay start.

2.11 (Values)

• Duration of the selected programme

The duration is calculated automatically on the basis of the maximum recommended load for each type of fabric. The duration is displayed in hours and minutes. The time remaining is updated every minute.

• End of programme

When the programme has finished three flashing zeros **0.00** are displayed. The light of button **8** is off.

• Incorrect option selection

If an option not compatible with the set wash programme is selected, the mes-

sage **Err** is displayed for a few seconds. The integrated red light of button **8** flashes.









• Alarm codes

Some alarm codes are displayed in the event of operating problems (see paragraph «What to do if... »).

• Delay Time value

The selected delay appears on the display for a few seconds then the duration of the previously set programme is displayed. The delay time value decreases by one unit every hour and then. When 1 hour remains, the time decreases every minute.

2.12: Soil degree icons



- Intensive 
- Normal 
- Daily 
- Light 
- Quick 
- Super Quick 
- Refresh 
- Super Refresh 

When you set a programme on the display appears an icon indicating the degree of soiling automatically proposed by the machine.

2.13: Clock icon





The duration of the set programme is displayed by the animation of the clock icon.

2.14: Drying programme phase icons

-  = Drying
-  = Anti-crease

When you set the drying programme, all drying phase icons are shown. When the programme has started, the only icon of the running phase stays on.

2.15: Washing programme phase icons

- Prewash 
- Wash 
- Rinses 
- Drain 
- Spin 

When you set the washing programme, all washing programme phase icons are shown. After the programme has started, the only icon of the running phase stays on.

TABLE OF SYMBOLS

Programmes Selector dial

 = Time manager programmes

Push buttons and pilot lights

 = Temperature

 = Delay start

 = Spin reduction

 = Start/Pause

 = Automatic drying

 = Child safety lock

 = Drying time

 + / - = Time Manager buttons

FIRST USE

-  • Ensure that the electrical and water connections comply with the installation instructions.
- Remove the polystyrene block and any material from the drum.
- Before the first wash, run a cotton cycle at the highest temperature with-

out any laundry in the machine, to remove any manufacturing residue from the drum and tub. Pour 1/2 a measure of detergent into the main wash compartment and start the machine.

PERSONALISATION

Acoustic signals

The machine is provided with an acoustic device, which sounds in the following cases:

- at the end of the cycle
- if there is a fault.

By pressing the **5** and **6** buttons simultaneously for about **6 seconds**, the acoustic signal is deactivated (except if there is a fault). By pressing these 2 buttons again, the acoustic signal is reactivated.

Child safety lock

This device permits you to leave the appliance unattended and not to worry that children might be injured by or cause damage

to the appliance. This function remains enabled also when the washing machine is not working.

There are two different ways to set this option:

1. Before pressing button **8**: it will be impossible to start the machine.
2. After pressing button **8**: it will be impossible to change any other programme or option.

To enable or disable this option press simultaneously for about 6 seconds buttons **6** and **7** until on the display, the icon  appears or disappears.

DAILY USE

Load the laundry

Open the door by carefully pulling the door handle outwards. Place the laundry in the drum, one item at a time, shaking them out as much as possible. Close the door.

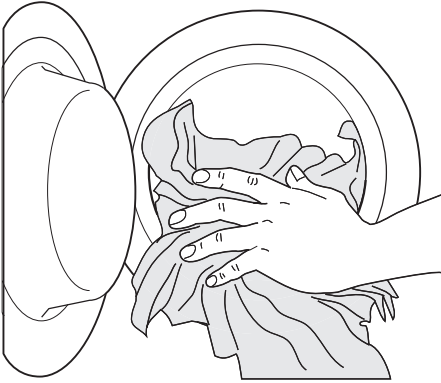

Measure out the detergent and the fabric softener

Pull out the dispenser drawer until it stops. Measure out the amount of detergent required, pour it into the main wash compartment  or in the appropriate compartment if the selected programme/option it requires (see more details in «Detergent dispenser drawer»).

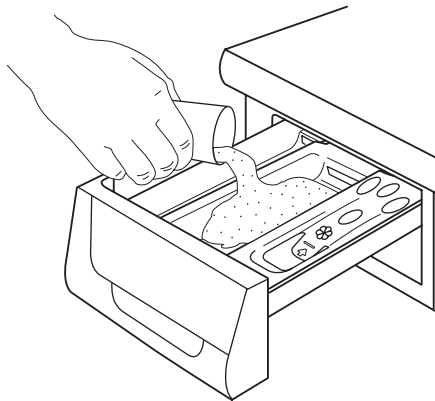

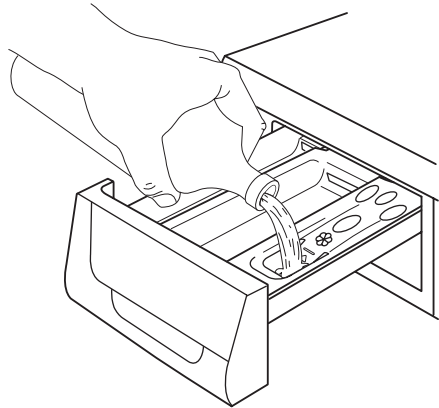

If required, pour fabric softener into the compartment marked  (the amount used must not exceed the «MAX» mark in the drawer). Close the drawer gently.



Select the required programme by turning the programme selector dial (1)

Turn the programme selector dial to the required programme. The washing machine will propose a temperature and automatically select the maximum spin value provided for the programme you have chosen. You can change these values by operating the corresponding buttons. The **green** pilot light of the button **8** starts to flash.

The selector dial can be turned either clockwise or counterclockwise. Turn to position  to reset programme/Switching the machine off.

At the end of the programme the selector dial must be turned to position , to switch the machine off.

! **Caution!** If you turn the programme selector dial to another programme when the machine is working, the **red** pilot light of button **8** will blink 3 times and the message **Err** is displayed to indicate a wrong selection. The machine will not perform the new selected programme.

Select the temperature by pressing button 3

By selecting a programme, the appliance proposes automatically a default temperature.

Press this button repeatedly to increase or decrease the temperature, if you want your

laundry to be washed at a different temperature.

Reduce the spin speed by pressing button 4

By selecting a programme, the appliance proposes automatically the maximum spin speed provided for that programme. Press button **4** repeatedly to change the spin speed, if you want your laundry to be spun at a different speed.

Select an additional rinse

This appliance is designed for saving water. However, for people with a very delicate skin (allergic to detergents) it may be necessary to rinse the laundry using an extra quantity of water (Extra Rinse).

To **activate** this option press simultaneously the buttons **5** and **6** for some seconds. The relevant icon will appear on the display. This function stays permanently on.

To **remove** it press the same buttons again until the Extra Rinse icon disappears.

Select the Delay Start by pressing button 7

Press the button **7** repeatedly to select the desired delay. The corresponding icon **2.10** will appear on the display.

The set delay time value (up to 20 hours) will appear for a few seconds, then the duration of the programme will appear again. You must select this option after you have set the programme and before you press button **8**.

You can cancel or modify the delay time at any moment, before you press button **8**.

Selecting the delayed star :

1. select the programme and the required options.
2. set the delay start by pressing the button **7**.
3. press button **8**. The machine starts its hourly countdown. The programme will start after the selected delay has expired.

Canceling the delayed start after having pressed button 8 :

1. set the washing machine to PAUSE by pressing button **8**.
2. press button **7** once until the symbol  is displayed
3. press button **8** again to start the programme.

Important! The selected delay can be changed only after selecting the washing programme again.

The Delay Start **can not** be selected with the draining programme.







Start the programme by pressing button 8

To start the selected programme, press the button **8**, the green pilot light of the button **8** stops blinking. The icon **2.8** appears on the display to indicate that the appliance starts operating and the door is locked. To interrupt a programme which is running, press the button **8**: the green pilot light starts to blink.

To restart the programme from the point at which it was interrupted, press the button **8** again. If you have chosen a delayed start, the machine will begin the countdown. If an incorrect option is selected, the **red** pilot light of the button **8** blinks for 3 times the message **Err** is displayed for few seconds.

Select the Time Manager option by pressing buttons 9

By pressing these buttons repeatedly, the duration of the washing cycle can be increased or decreased. The icon **2.12** will appear on the display to indicate the chosen degree of soil. This option is available only with **Cotton**, **Synthetic** and **Delicate** programmes.

Soil Level	Icon	Type of fabric
Intensive		For heavy soiled items
Normal		For normal soiled items
Daily		For daily soiled items
Light		For slightly soiled items
Quick		For very slightly soiled items
Super Quick ¹⁾		For items used or worn for a short time
Refresh ¹⁾	 ²⁾	For refreshing items only

Soil Level	Icon	Type of fabric
Super Re-fresh ¹⁾	 ²⁾	For refreshing a very few items only

1) We recommend you to reduce the load sizes (see Washing programmes table).

2) When you select this option the relevant icon appears just for a while and then it disappears immediately.

Altering an option or a running programme

It is possible to change some options before the programme carries them out. Before you make any change, you must PAUSE the appliance by pressing the button **8** (if you wish to change the Time Manager option, you must cancel the running programme and make your selection again). Changing a running programme is possible only by resetting it. Turn the programme selector dial to  and then to the new programme position. Start the new programme by pressing the button **8** again. The washing water in the tub will be not emptied out.

Interrupting a programme

Press the button **8** to interrupt a programme which is running, the corresponding green pilot light starts blinking. Press the button again to **restart** the programme.

Cancelling a programme

Turn the selector dial to  to cancel a programme which is running. You can select now a new programme.

Opening the door

After the programme has started (or during the delay time) the door is locked, if you need to open it, set first the machine to PAUSE by pressing the button **8**.

If the icon **2.8** disappears after some minutes, the door can be opened.

If the icon **2.8** does not go off, this means that the machine is already heating or that

the water level is too high. Do not try to force the door!

If you cannot open the door but you need to open it you have to switch the machine off by turning the selector dial to . After a few minutes the door can be opened (**pay attention to the water level and temperature!**).

After closing the door, it is necessary to select the programme and options again and to press button **8**.

At the end of the programme

The machine stops automatically. Three blinking zeros () appear on the display and the pilot light of button **8** goes off. Some acoustic signals sound for a few minutes.

If a programme or an option that ends with water left in the tub has been selected, the icon **2.8** remains displayed to indicate that the water must be emptied out before opening the door.

Follow the below instructions to empty out the water:

1. Turn the programme selector dial to .
2. Select the draining or spinning programme.
3. Reduce the spin speed if needed, by pressing the relevant button.
4. Press button **8**.

At the end of the programme, the icon **2.8** disappears and the door can be opened.

Turn the programme selector dial to  to switch the machine off.

Remove the laundry from the drum and carefully check that the drum is empty. If you do not intend to carry out another wash, close the water tap. Leave the door open to prevent the formation of mildew and unpleasant smells.

Stand by : once the programme has finished after a few minutes the energy saving system will be enabled. The brightness of the

display is reduced. By pressing any button the appliance will come out of the energy saving status.

USE - DRYING

Drying only

Warning!

The recommended load size is 4 kg for cottons and linen, 3 kg for synthetic items and 1.5 kg for wool.

Important! For wool items the timed drying is the only drying available (Drying Time button).

 By pressing **Drying Time** button it is also possible to dry up to 6 kg of cotton items (see the «Drying Programme» table).

Warning!

The water tap must be open and the drain hose must be positioned in the sink or connected to the drain pipe.

1. Load the laundry.
2. Select a spin cycle at the maximum spin speed allowed for the type of laundry in order to obtain the best drying performances.
3. Select the drying programme for Cottons, Synthetic or Wool in the Drying sector of the programme selector dial.
4. If you wish to select an **automatic drying** (for cottons and synthetic items only), press the button **5** until the icon corresponding to the required dryness degree appears on the display marked with the icon .
5. If you wish to select a **timed drying**, press the button **6** until the time you want appears on the display (see the «Drying Programme» table). Every time

you press this button the drying time increases by 5 minutes.

Note!

The programme time will automatically increase by some minutes.

6. Press button **8** to start the programme. The time remaining is updated every minute.
7. At the end of the programme, the buzzer sounds. Three blinking « **0.00** » zeros appear on the display. The door locked icon **2.8** is on. During the last 10 minutes of the drying cycle the appliance performs an anti-crease phase. Through this time the door is locked. The display shows three flashing zeros « **0.00** ». At the end of the anti-crease phase the door locked icon **2.8** disappears.

-  If you wish to open the door before or during the anti-crease phase or to interrupt it, press any button or turn the programme selector dial to any programme position (except **0**).
8. Turn the selector dial to the **0** position to switch the machine off.
 9. Remove the laundry from the drum.

Note!

The different type of cottons (towelling, sheets, shirts, and so on) or any laundry items rolling up during the spinning phase may result in partial dryness. In the exceptional case that at the end of the cycle the laundry remains slightly wet, we suggest that you unfold the rolled up items, redistribute them evenly in the drum and select an additional drying cycle of 20-30 minutes.

USE - WASHING & DRYING

NON-STOP programme - Washing and Automatic Drying

The maximum load size is 4 kg for cotton and 3 kg for synthetic.

 **Caution! Do not use a dosing device/ball when carrying out a washing and drying programme.**

1. Load the laundry.
2. Add detergent and fabric softener.

3. Switch the machine on by turning the selector dial to the set washing programme/fabric.
4. Select the required options by pressing the relevant buttons.

If possible, do not select a spin speed lower than that proposed by the appliance to avoid too long a drying time therefore saving energy.

In any case the reduction of the spin speed is only possible after selecting drying.

For cottons and synthetic the lowest value you can select is 900 r.p.m.

5. Set the dryness degree by pressing button **5**. The display shows the whole duration of the washing and the set drying cycle.
6. Start the programme by pressing button **8**. The time remaining is updated every minute on the display.
7. At the end of the programme turn the selector dial to the **O** position to switch the machine off. Remove the laundry.

NON-STOP programme - Washing and Timed Drying

The recommended load size is 4 kg for cotton, 3 kg for synthetic and 1.5 for wool.

- i** By pressing Drying Time button it is also possible to dry up to 6 kg of cotton items (see the «Drying Programme » table).

! **Caution! Do not use a dosing device/ball when carrying out a washing and drying programme.**

1. Load the laundry and add detergent and fabric softener.

2. Switch the machine on by turning the selector dial to the set washing programme/fabric.

3. Select the required options by pressing the relevant buttons.

If possible, do not select a spin speed lower than that proposed by the appliance to avoid too long a drying time therefore saving energy.

In any case the reduction of the spin speed is only possible after selecting drying.

The lowest values you can select are the following:

- 900 r.p.m. for cottons and synthetics and 700 r.p.m. for delicate fabrics
- 1000 r.p.m. for wool.

4. Set the drying time by pressing button **5**. The display shows the whole duration of the washing and the set drying cycle.
5. Start the programme by pressing button **8**. The time remaining is updated every minute on the display.
6. At the end of the programme turn the selector dial to the **O** position to switch the machine off and remove the laundry.

HELPFUL HINTS AND TIPS

Sorting out the laundry

Follow the wash code symbols on each garment label and the manufacturer's washing instructions. Sort the laundry as follows: whites, coloureds, synthetics, delicates, woollens.

40°-30°-Cold

for delicate items (e.g. net curtains), mixed laundry including synthetic fibres and woollens bearing the label «pure new wool, machine washable, non-shrink»

Temperatures

95° or 90°

for normally soiled white cottons and linen (e.g. tea cloths, towels, tablecloths, sheets...)

60°/50°

for normally soiled, colour fast garments (e.g. shirts, night dresses, pyjamas...) in linen, cotton or synthetic fibres and for lightly soiled white cotton (e.g. underwear)

Before loading the laundry

Never wash whites and coloureds together. Whites may lose their «whiteness» in the wash.

New coloured items may run in the first wash; they should therefore be washed separately the first time.

Make sure that no metal objects are left in the laundry (e.g. hair clips, safety pins, pins).

Button up pillowcases, close zip fasteners, hooks and poppers. Tie any belts or long tapes.

Remove persistent stains before washing. Rub particularly soiled areas with a special detergent or detergent paste.

Treat curtains with special care. Remove hooks or tie them up in a bag or net.

Maximum loads

Recommended loads are indicated in the washing programme charts.

General rules:

- **Cotton, linen:** drum full but not too tightly packed;
- **Synthetics:** drum no more than half full;
- **Delicate fabrics and woollens:** drum no more than one third full.

Washing a maximum load makes the most efficient use of water and energy.

For heavily soiled laundry, reduce the load size.

Laundry weights

The following weights are indicative:

The following weights are indicative:	
bathrobe	1200 g
quilt cover	700 g
man's work shirt	600 g
sheet, man's pyjamas	500 g
tablecloth	250 g
pillow case, towelling towel, night dress, man's shirt	200 g
tea cloth, ladies' briefs, napkin, blouse, men's underpants	100 g

Removing stains

Stubborn stains may not be removed by just water and detergent. It is therefore advisable to treat them prior to washing.

Blood: treat fresh stains with cold water.

For dried stains, soak overnight in water with a special detergent then rub in the soap and water.

Oil based paint: moisten with benzine stain remover, lay the garment on a soft cloth and dab the stain; treat several times.

Dried grease stains: moisten with turpentine, lay the garment on a soft surface and dab the stain with the fingertips and a cotton cloth.

Rust: oxalic acid dissolved in hot water or a rust removing product used cold. Be careful with rust stains which are not recent since the cellulose structure will already have been damaged and the fabric tends to hole.

Mould stains: treat with bleach, rinse well (whites and fast coloureds only).

Grass: soap lightly and treat with bleach (whites and fast coloureds only).

Ball point pen and glue: moisten with acetone¹⁾, lay the garment on a soft cloth and dab the stain.

Lipstick: moisten with acetone as above, then treat stains with methylated spirits. Treat any residual marks with bleach.

Red wine: soak in water and detergent, rinse and treat with acetic or citric acid, then rinse. Treat any residual marks with bleach.

Ink: depending on the type of ink, moisten the fabric first with acetone¹⁾, then with acetic acid; treat any residual marks on white fabrics with bleach and then rinse thoroughly.

Tar stains: first treat with stain remover, methylated spirits or benzine, then rub with detergent paste.

Detergents and additives

Good washing results also depend on the choice of detergent and use of the correct quantities to avoid waste and protect the environment.

Although biodegradable, detergents contain substances which, in large quantities, can upset the delicate balance of nature.

The choice of detergent will depend on the type of fabric (delicates, woollens, cottons, etc.), the colour, washing temperature and degree of soiling.

All commonly available washing machine detergents may be used in this appliance:

- powder detergents for all types of fabric
- powder detergents for delicate fabrics (60°C max) and woollens
- liquid detergents, preferably for low temperature wash programmes (60°C max) for all types of fabric, or special for woollens only.

The detergent and any additives must be placed in the appropriate compartments of the dispenser drawer before starting the wash programme.

¹⁾ do not use acetone on artificial silk

If using liquid detergents, a programme **without** prewash must be selected. Your appliance incorporates a recirculation system which allows an optimal use of the concentrated detergent. Follow the product manufacturer's recommendations on quantities to use and do **not exceed the «MAX» mark in the detergent dispenser drawer**.

Degrees of water hardness

Water hardness is classified in so-called "degrees" of hardness. Information on hardness of the water in your area can be obtained from the relevant water supply company, or from your local authority.

i A water softener must be added when water has a medium-high degree of

hardness (from degree of hardness II). Follow the manufacturer's instructions. The quantity of detergent can then always be adjusted to degree of hardness I (= soft).

Level	Characteristic	Degrees of water hardness	
		German °dH	French °T.H.
1	soft	0-7	0-15
2	medium	8-14	16-25
3	hard	15-21	26-37
4	very hard	> 21	> 37

DRYING HINTS

Preparing the drying cycle

As a dryer, the appliance works on the condensation principle.

Therefore, the water tap must be open and the drain hose must drain water into a sink or into the drain pipe, even during the drying cycle.

Attention!

Before starting the drying programme, reduce the loads of washed laundry, in order to obtain good performances.

Laundry not suitable for drying

- Particularly delicate items such as synthetic curtains, woollen and silk, garments with metal inserts, nylon stockings, bulky garments such as anoraks, bed covers, quilts, sleeping bags and duvets must not be machine dried.
- Avoid drying dark clothes with light coloured fluffy items such as towels as these can attract the fluff.
- Remove the laundry when the appliance has finished drying.
- To avoid a static charge when drying is completed, use either a fabric softener when you are washing the laundry or a fabric conditioner specifically for tumble dryers.
- Garments padded with foam-rubber or materials similar to foam-rubber must not

be machine dried; they represent a fire hazard.





- Also, fabrics containing residue of setting lotions or hair sprays, nail solvents or similar solutions must not be machine dried in order to avoid the formation of harmful vapours.

The detergent and any additives must be placed in the appropriate compartments of the dispenser drawer before starting the wash programme.

If using liquid detergents, a programme **without** prewash must be selected. Your appliance incorporates a re-circulation system which allows an optimal use of the concentrated detergent. Follow the product manufacturer's recommendations on quantities to use and do **not exceed the «MAX» mark in the detergent dispenser drawer**.

Garment labels

For drying, follow the indications given on the manufacturer's labels:

-  = May be tumble dried
-  = Drying at high temperature
-  = Drying at reduced temperature
-  = Do not tumble dry.

Drying cycle duration

The drying time may vary depending on:

- speed of the final spin

- dryness degree required (iron dry, store dry)
- type of laundry
- weight of the load size .













The average drying time for a timed drying are indicated in the «Drying programmes» chapter. The experience will help you to dry your laundry in a more suitable way, according to the different fabrics. Take note of the duration drying time of the already performed cycles.



Additional drying

If the laundry is still damp at the end of the drying programme, select a short drying cycle again.

 **Warning! Do not over dry the laundry in order to avoid creasing of fabrics or garment's shrinking.**

WASHING PROGRAMMES

Programme - Maximum and Minimum Temperature - Cycle Description - Maximum Spin Speed - Maximum Fabrics Load - Type of Laundry	Options	Detergent Compartment
Katoen - Coton 90° - Cold Main wash - Rinses Spin at the maximum speed Max. load 8 kg - Reduced load 4 kg White and coloured cotton (normally soiled items).	SPIN REDUCTION NIGHT CYCLE RINSE HOLD NO SPIN EXTRA RINSE TIME MANAGER ¹⁾	 
Katoen + Voorwas - Coton + Prélavage 90° - Cold Prewash - Main wash - Rinses Spin at the maximum speed Max. load 8 kg - Reduced load 4 kg White or coloured cottons with prewash phase (heavily soiled items).	SPIN REDUCTION NIGHT CYCLE RINSE HOLD NO SPIN EXTRA RINSE TIME MANAGER ¹⁾	 2)  
Synthetisch - Synthétique 60° - Cold Main wash - Rinses Maximum spin speed at 900 rpm Max. load 4 kg - Reduced load 2 kg Synthetic or mixed fabrics: underwear, coloured garments, non-shrink shirts, blouses.	SPIN REDUCTION NIGHT CYCLE RINSE HOLD NO SPIN EXTRA RINSE TIME MANAGER ¹⁾	 
Fijne was - Délicats 40° - Cold Main wash - Rinses Maximum spin speed at 700 rpm Max. load kg 4 - Reduced load kg 2 Delicate fabrics: acrylics, viscose, polyester.	NIGHT CYCLE RINSE HOLD NO SPIN EXTRA RINSE TIME MANAGER ¹⁾	 
Wol - Laine / Handwas - Lavage à la   main 40° - Cold Main wash - Rinses Maximum spin speed at 1000 rpm Max. load 2 kg Washing programme for machine washable wool as well as for hand washable woollens and delicate fabrics.	SPIN REDUCTION NIGHT CYCLE RINSE HOLD NO SPIN	 

Programme - Maximum and Minimum Temperature - Cycle Description - Maximum Spin Speed - Maximum Fabrics Load - Type of Laundry	Options	Detergent Com- partment
<p>Zijde - Soie 30° - Cold Main wash - Rinses Maximum spin speed at 700 rpm Max. load 1 kg Delicate washing programme suitable for silk and mixed synthetic items.</p>	SPIN REDUCTION NIGHT CYCLE RINSE HOLD NO SPIN	
<p>Spoelen - Rinçage Rinse - Long spin Spin at the maximum speed Max. load 8 kg With this programme it is possible to rinse and spin cotton garments which have been washed by hand. To intensify the rinsing action, select the option EXTRA RINSE. The appliance will add some additional rinses.</p>	SPIN REDUCTION NIGHT CYCLE RINSE HOLD NO SPIN EXTRA RINSE	
<p>Pompen - Vidange Draining of water Max. load 8 kg For emptying out the water of the last rinse in programmes with the option selected, which ends with water left in the tub.</p>		
<p>Centrif. - Essorage Drain and long spin Spin at the maximum speed Max. load 8 kg Separate spin for hand washed garments and after programmes with the option selected, which ends with water left in the tub. You can choose the spin speed by pressing the relevant button to adapt it to the fabrics to be spun.</p>	SPIN REDUCTION	
<p>Katoen Eco - Coton Eco 90° - 40° Main wash - Rinses Spin at the maximum speed Max. load 8 kg White and fast coloured cotton . This programme can be selected for slightly or normally soiled cotton items. The temperature will decrease and the washing time will be extended. This allows to obtain a good washing efficiency so saving energy.</p>	SPIN REDUCTION NIGHT CYCLE RINSE HOLD NO SPIN EXTRA RINSE	
<p>Dekens - Couette 40° - 30° Main wash - Rinses Maximum spin speed at 700 rpm Max. load 2.5 kg For a single washable synthetic blanket or duvet.</p>		
<p>Drogen - Séchage Wol - Laine Drying wool programme. It can be used with timed drying only.</p>		

Programme - Maximum and Minimum Temperature - Cycle Description - Maximum Spin Speed - Maximum Fabrics Load - Type of Laundry	Options	Detergent Compartment
Drogen - Séchage Synthetisch - Synthétique Drying synthetic programme. It can be used with timed drying or with automatic drying (dryness degree: store dry).		
Drogen - Séchage Katoen - Coton Drying cotton programme. It can be used with timed drying or with automatic drying (dryness degree: extra dry, store dry, iron dry).		
O = OFF For cancelling the programme which is running or to switch the machine off .		

1) If you select the Super Quick option by pressing the buttons **9** , we recommend that you reduce the maximum load as indicated in this chart. Full loading is possible however with somewhat reduced cleaning results. If you select the Refresh or Super Refresh option, we recommend that you reduce the load even more.

2) If using liquid detergents, a programme without PREWASH must be selected.

DRYING PROGRAMMES

Automatic Programmes

Degree of Drying	Type of Fabric	Max Load
EXTRA DRY Ideal for towelling materials	Cotton and linen (bathrobes, bath towels, etc)	4 kg
STORE DRY Suitable for items to put away without ironing	Cotton and linen (bathrobes, bath towels, etc)	4 kg
STORE DRY Suitable for items to put away without ironing	Synthetics and mixed fabrics (jumpers, blouses, underwear, household linen)	3 kg
IRON DRY Suitable for ironing	Cotton and linen (sheets, tablecloths, shirts, etc.)	4 kg

Timed Programmes

Degree of Drying	Type of Fabric	Drying Load	Spin Speed (rpm)	Suggested drying time (minutes)
EXTRA DRY Ideal for towelling materials	Cotton and linen (bathrobes, bath towels, etc)	6 kg 4 kg 2 kg	1400	200-220 125-135 75-85
STORE DRY¹⁾ Suitable for items to put away without ironing	Cotton and linen (bathrobes, bath towels, etc)	6 kg 4 kg 2 kg	1400	190-210 115-125 65-75
STORE DRY Suitable for items to put away without ironing	Synthetics and mixed fabrics (jumpers, blouses, underwear, household linen)	3 kg 1 kg	900	115-125 45-55
IRON DRY Suitable for ironing	Cotton and linen (sheets, tablecloths, shirts, etc.)	6 kg 4 kg 2 kg	1400	160-180 95-105 55-65

Degree of Drying	Type of Fabric	Drying Load	Spin Speed (rpm)	Suggested drying time (minutes)
WOOL DRY	Wool (jumpers)	1.5 Kg	1000	140-170

1) In compliance with EC directive EN 50229 the cotton reference programme for the data entered in the Energy Label must be tested dividing the maximum washing load by two equal parts and drying with DRYING TIME each of them.

CARE AND CLEANING

Warning! You must disconnect the appliance from the electricity supply, before you can carry out any cleaning or maintenance work.

Descaling

The water we use normally contains lime. It is a good idea to periodically use a water softening powder in the machine. Do this separately from any laundry washing, and according to the softening powder manufacturer's instructions. This will help to prevent the formation of lime deposits.

After each wash

Leave the door open for a while. This helps to prevent mould and stagnant smells forming inside the appliance. Keeping the door open after a wash will also help to preserve the door seal.

Maintenance wash

With the use of low temperature washes it is possible to get a build up of residues inside the drum.

We recommend that a maintenance wash be performed on a regular basis.

To run a maintenance wash:

- The drum should be empty of laundry.
- Select the hottest cotton wash programme.
- Use a normal measure of detergent, must be a powder with biological properties.

External cleaning

Clean the exterior cabinet of the appliance with soap and water only, and then dry thoroughly.

Important! Do not use methylated spirits, solvents or similar products to clean the cabinet.

Cleaning the dispenser drawer

The detergent dispenser drawer should be cleaned regularly.

The washing powder and additive dispenser drawer should be cleaned regularly. Remove the drawer by pressing the catch downwards and by pulling it out.

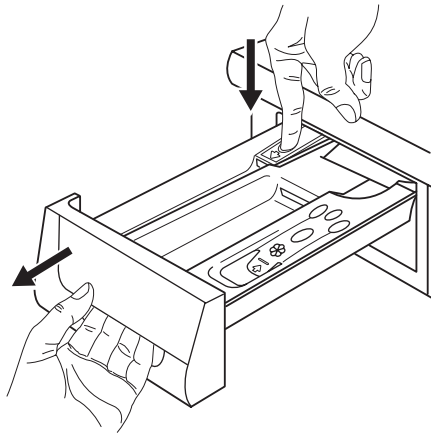

Flush it out under a tap, to remove any traces of accumulated powder.

To aid cleaning, the top part of the additive compartment should be removed. Clean all parts with water.

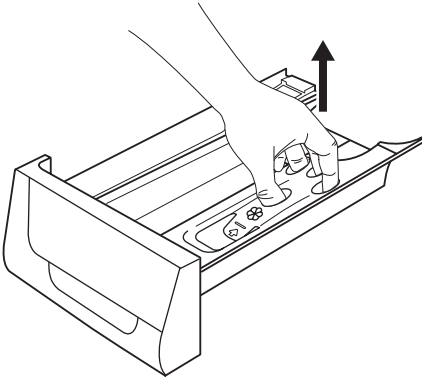

Clean the chamber of dispenser drawer with a brush.

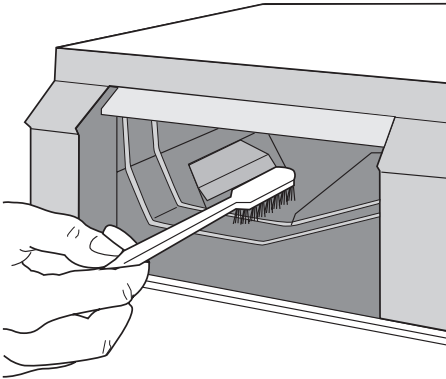

Washing drum

Rust deposits in the drum may occur due to rusting foreign bodies in the washing or tap water containing iron.

Important! Do not clean the drum with acidic descaling agents, scouring agents containing chlorine or iron or steel wool.

1. Remove any rust deposits on the drum with a cleaning agent for stainless steel.
2. Run a washing cycle without any washing to clean off any cleaning agent residues.

Programme: Short Cotton Programme at maximum temperature and add approx. 1/4 measuring cup of detergent.

Door seal

Check from time to time the door seal and eliminate eventual possible objects that could be trapped in the fold.

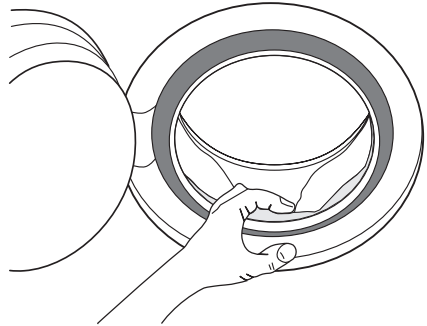

Drain pump

The pump should be inspected regularly and particularly if:

- the appliance does not empty and/or spin;
- the appliance makes an unusual noise during draining due to objects such as safety pins, coins etc. blocking the pump.
- a problem with water draining is detected (see chapter "What to do if..." for more details).

Warning! Before opening the pump door, switch the appliance off and remove the mains plug from the socket.

Proceed as follows:

1. Unplug the appliance.
2. If it is necessary, wait until the water has cooled down.
3. Open the pump door.

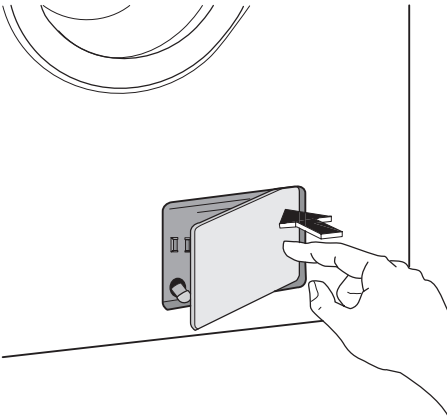

4. Place a container close to the pump to collect any spillage.
5. Pull out the emergency emptying hose, place it in the container and remove its cap.

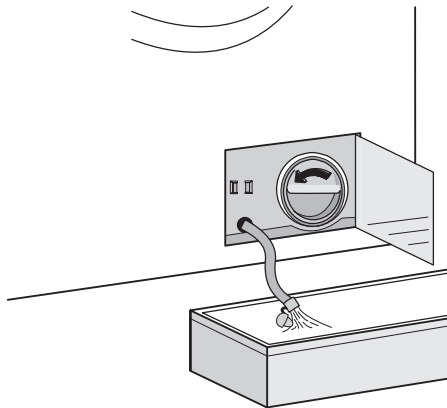

6. When no more water comes out, unscrew the pump cover by turning it anti-clockwise and remove the filter. Use pliers, if necessary. Always keep a rag nearby to dry up any water spillages when removing the cover. Clean the filter under a tap, to remove any traces of fluff.
7. Remove foreign bodies and fluff from the filter seat and from the pump impeller.

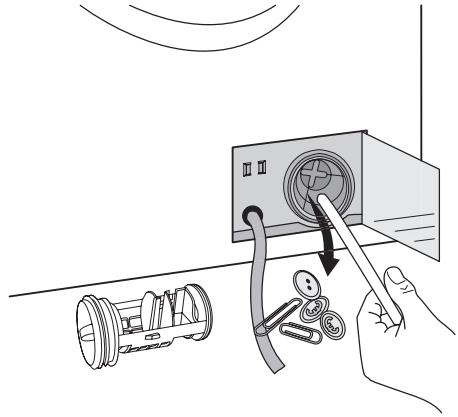

8. Check carefully whether the pump impeller rotates (it rotates jerkily). If it doesn't rotate, please contact your Service Centre.

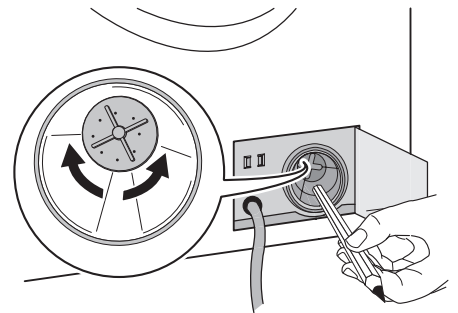

9. Put the cap back on the emergency emptying hose and place the latter back in its seat.
10. Replace the filter into the pump by inserting it correctly into the special guides. Screw the pump cover firmly by turning it clockwise.

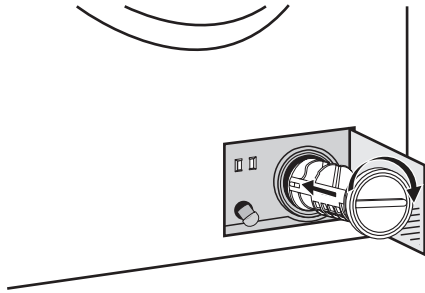

11. Close the pump door.

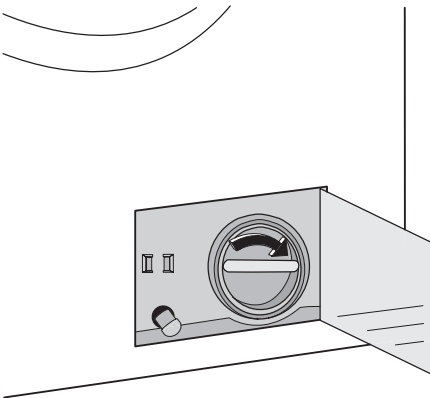

Warning!

When the appliance is in use and depending on the programme selected there can be hot water in the pump. Never remove the pump cover during a wash cycle, always wait until the appliance has finished the cycle, and is empty. When refitting the pump cover, ensure it is securely re-tightened so as to stop leaks and young children being able to remove it.

Cleaning the water inlet filters

If you notice that the machine is taking longer to fill, check that the filter in the water inlet hose is not blocked.

1. Turn off the water tap.
2. Unscrew the water inlet hose.
3. Clean the filter in the hose using a hard bristle brush.

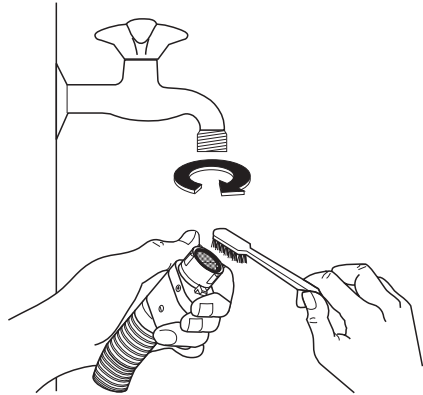

4. Screw the hose back onto the tap.
5. Unscrew the hose from the machine. Keep a rug nearby because some water may flow.
6. Clean the filter in the valve with a stiff brush or with the piece of cloth.

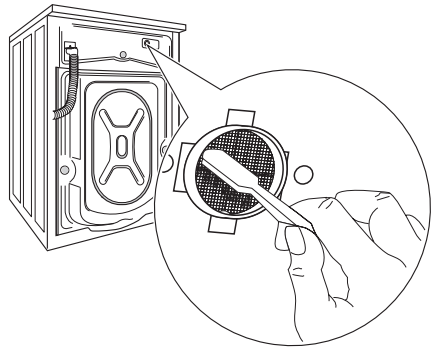

7. Screw the hose back to the machine and make sure the connection is tight.
8. Turn on the water tap.

Emergency emptying out

If the water is not discharged, proceed as follows to empty out the machine:

1. pull out the plug from the power socket;
2. close the water tap;
3. if necessary, wait until the water has cooled down;
4. open the pump door;
5. place a bowl on the floor and place the end of the emergency emptying hose into the bowl. Remove its cap. The water should drain by gravity into the bowl. When the bowl is full, put the cap back on the hose. Empty the bowl. Repeat

- the procedure until water stops flowing out;
6. clean the pump if necessary as previously described;
 7. replace the emergency emptying hose in its seat after having plugged it;
 8. screw the pump again and close the door.

Frost precautions

If the machine is installed in a place where the temperature could drop below 0°C, proceed as follows:

1. Turn off the water tap.
2. Unscrew the inlet hose.
3. Place the end of the emergency emptying hose and that of the inlet hose in a bowl placed on the floor and let water drain out.
4. Screw the water inlet hose back on and reposition the emergency emptying hose after having put the cap on again.
5. When you intend to start the machine up again, make sure that the room temperature is above 0°C.

WHAT TO DO IF...

Certain problems are due to lack of simple maintenance or oversights, which can be solved easily without calling out an engineer. Before contacting your local Service Centre, please carry out the checks listed below.

During machine operation it is possible that the **red** pilot light of button **8** blinks, one of the following alarm codes appears on the display and some acoustic signals sound ev-

ery 20 seconds to indicate that the machine is not working:

- **E10** : problem with the water supply.
- **E20** : problem with the water draining.
- **E40** : door open.

Once the problem has been eliminated, press the button **8** to restart the programme. If after all checks, the problem persists, contact your local Service Centre.

Problem	Possible cause/Solution
The washing machine does not start:	<p>The door has not been closed. E40</p> <ul style="list-style-type: none"> • Close the door firmly. <p>The plug is not properly inserted in the power socket.</p> <ul style="list-style-type: none"> • Insert the plug into the power socket. <p>There is no power at the socket.</p> <ul style="list-style-type: none"> • Please check your domestic electrical installation. <p>The main fuse has blown.</p> <ul style="list-style-type: none"> • Replace the fuse. <p>The selector dial is not correctly positioned and the button 8 has not been pressed.</p> <ul style="list-style-type: none"> • Please turn the selector dial and press the button 8 again. <p>The delay start has been selected.</p> <ul style="list-style-type: none"> • If the laundry are to be washed immediately, cancel the delay start. <p>The Child Safety Lock has been activated.</p> <ul style="list-style-type: none"> • Deactivate the Child Safety Lock.
The machine does not fill:	<p>The water tap is closed. E10</p> <ul style="list-style-type: none"> • Open the water tap. <p>The inlet hose is squashed or kinked. E10</p> <ul style="list-style-type: none"> • Check the inlet hose connection. <p>The filter in the inlet hose is blocked. E10</p> <ul style="list-style-type: none"> • Clean the water inlet hose filter. <p>The door is not properly closed. E40</p> <ul style="list-style-type: none"> • Close the door firmly.
The machine fills then empties immediately:	<p>The end of the drain hose is too low.</p> <ul style="list-style-type: none"> • Refer to relevant paragraph in «water drainage» section.

Problem	Possible cause/Solution
<p>The machine does not empty and/or does not spin:</p>	<p>The drain hose is squashed or kinked. E20</p> <ul style="list-style-type: none"> • Check the drain hose connection. <p>The drain filter is clogged. E20</p> <ul style="list-style-type: none"> • Clean the drain filter. <p>An option or a programme that ends with the water still in the tub or that eliminates all the spinning phases has been selected.</p> <ul style="list-style-type: none"> • Select the draining or spinning programme. <p>The laundry is not evenly distributed in the drum.</p> <ul style="list-style-type: none"> • Redistribute the laundry.
<p>There is water on the floor:</p>	<p>Too much detergent or unsuitable detergent (creates too much foam) has been used.</p> <ul style="list-style-type: none"> • Reduce the detergent quantity or use another one. <p>Check whether there are any leaks from one of the inlet hose fittings. It is not always easy to see this as the water runs down the hose; check to see if it is damp.</p> <ul style="list-style-type: none"> • Check the water inlet hose connection. <p>The drain or inlet hose is damaged.</p> <ul style="list-style-type: none"> • Replace it with a new one. <p>The cap on the emergency emptying hose has not been replaced or the filter has not been properly screwed in after cleaning action.</p> <ul style="list-style-type: none"> • Refit the cap on the emergency emptying hose or screw the filter fully in.
<p>Unsatisfactory washing results:</p>	<p>Too little detergent or unsuitable detergent has been used.</p> <ul style="list-style-type: none"> • Increase the detergent quantity or use another one. <p>Stubborn stains have not been treated prior to washing.</p> <ul style="list-style-type: none"> • Use commercial products to treat the stubborn stains. <p>The correct temperature was not selected.</p> <ul style="list-style-type: none"> • Check if you have selected the correct temperature. <p>Excessive laundry load.</p> <ul style="list-style-type: none"> • Reduce the laundry load.
<p>The door will not open:</p>	<p>The programme is still running.</p> <ul style="list-style-type: none"> • Wait the end of washing cycle. <p>The door lock has not been released.</p> <ul style="list-style-type: none"> • Wait for some minutes until the door lock is released. <p>There is water in the drum.</p> <ul style="list-style-type: none"> • Select drain or spin programme to empty out the water.
<p>The machine vibrates is noisy:</p>	<p>The transit bolts and packing have not been removed.</p> <ul style="list-style-type: none"> • Check the correct installation of the appliance. <p>The support feet have not been adjusted.</p> <ul style="list-style-type: none"> • Check the correct levelling of the appliance. <p>The laundry is not evenly distributed in the drum.</p> <ul style="list-style-type: none"> • Redistribute the laundry. <p>Maybe there is very little laundry in the drum.</p> <ul style="list-style-type: none"> • Load more laundry.
<p>Spinning starts late or the machine does not spin:</p>	<p>The electronic unbalance detection device has cut in because the laundry is not evenly distributed in the drum. The laundry is redistributed by reverse rotation of the drum. This may happen several times before the unbalance disappears and normal spinning can resume. If, after 10 minutes, the laundry is still not evenly distributed in the drum, the machine will not spin. In this case, redistribute the load manually and select the spin programme.</p> <ul style="list-style-type: none"> • Redistribute the laundry. <p>The load is too small.</p> <ul style="list-style-type: none"> • Add more items, redistribute the load manually and then select the spinning programme.

Problem	Possible cause/Solution
The machine makes an unusual noise:	The machine is fitted with a type of motor which makes an unusual noise compared with other traditional motors. This new motor ensures a softer start and more even distribution of the laundry in the drum when spinning, as well as increased stability of the machine.
No water is visible in the drum:	Machines based on modern technology operate very economically using very little water without affecting performance.
The machine does not dry or does not dry properly:	<p>The drying time or the dryness degree has not been selected.</p> <ul style="list-style-type: none"> • Select the drying time or the dryness degree. <p>The water tap is not turned on E10.</p> <ul style="list-style-type: none"> • Open the water tap. <p>The drain filter is clogged E20.</p> <ul style="list-style-type: none"> • Clean the drain filter. <p>The machine is overloaded.</p> <ul style="list-style-type: none"> • Reduce the laundry load in the drum. <p>The selected drying programme, time or dryness degree was not suitable for the laundry.</p> <ul style="list-style-type: none"> • Select the suitable drying programme, time or dryness degree for the laundry.

If you are unable to identify or solve the problem, contact our service centre. Before telephoning, make a note of the model, serial number and purchase date of your machine: the Service Centre will require this information.

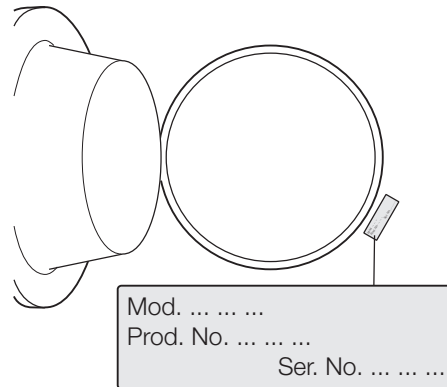

TECHNICAL DATA

Dimensions	Width Height Depth	60 cm 85 cm 63 cm
Electrical connection Voltage - Overall power - Fuse	Information on the electrical connection is given on the rating plate, on the inner edge of the appliance door.	
Water Supply Pressure	Minimum Maximum	0,05 MPa 0,8 MPa
Maximum Load	Cotton	8 kg
Maximum Dry Load	Cotton Cotton Big Capacity Synthetic	4 Kg 6 Kg 3 Kg
Spin Speed	Maximum	1400 rpm

CONSUMPTION VALUES

Programme	Energy consumption (KWh)	Water consumption (litres)	Programme duration (Minutes)
White Cottons 90°	2.5	62	For the duration of the programmes, please refer to the display on the control panel.
Cottons 60°	1.7	63	
Cotton Energy Saving Programme 60° ¹⁾	1.36	57	
Cottons 40°	0.97	62	
Synthetics 40°	0.55	51	
Delicates 40°	0.53	67	
Wool/ Handwash 30°	0.32	64	

1) «Cotton Energy Saving programme » at 60°C with a load of 8 kg is the reference programme for the data entered in the energy label, in compliance with EEC 92/75 standards.

- i** The consumption data shown on this chart is to be considered purely indicative, as it may vary depending on the quantity and type of laundry, on the inlet water temperature and on the ambient temperature.

INSTALLATION

Unpacking

All transit bolts and packing must be removed before using the appliance. You are advised to keep all transit devices so that they can be refitted if the machine ever has to be transported again.

1. After removing all the packaging, carefully lay machine on it's back to remove the polystyrene base from the bottom.

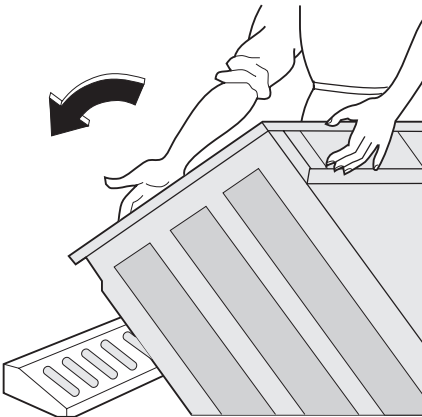

2. Remove the power supply cable and the draining hose from the hose holders on the rear of the appliance.

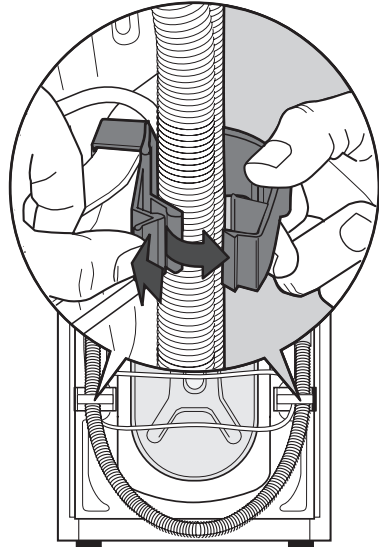

3. Unscrew the three bolts.

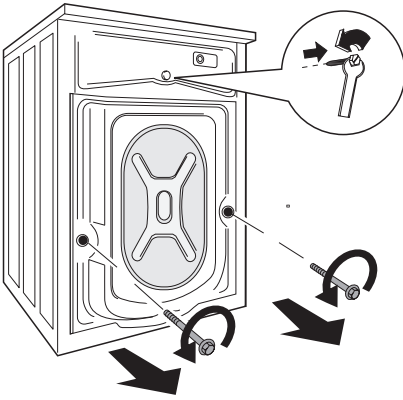

4. Slide out the relevant plastic spacers.

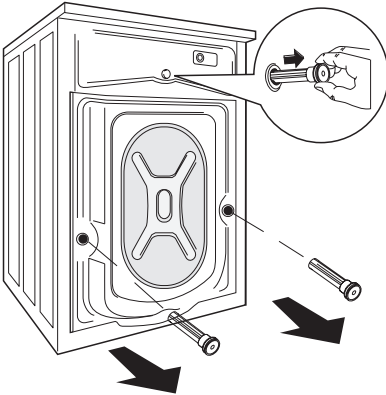

5. Open the porthole and remove the polystyrene block fitted on the door seal.

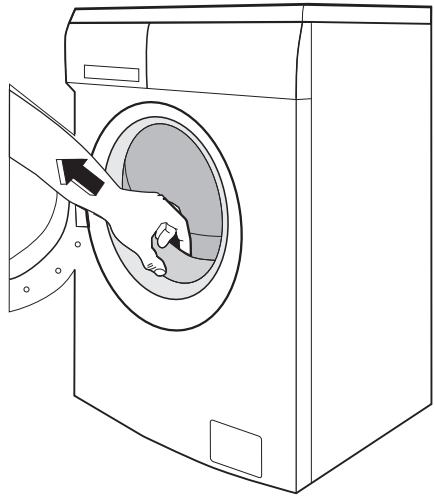

6. Fill the smaller upper hole and the two large ones with the corresponding plastic plug caps supplied in the bag containing the instruction booklet.

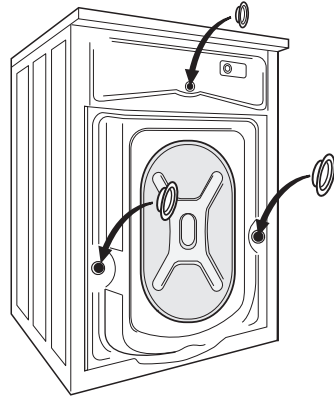

Positioning

Install the machine on a flat hard floor. Make sure that air circulation around the machine is not impeded by carpets, rugs etc. Check that the machine does not touch the wall or other kitchen units. Level the washing machine by raising or lowering the feet. The feet may be tight to adjust as they incorporate a self locking nut, but the machine **MUST** be level and stable. If necessary, check the setting with a spirit level. Any necessary adjustment can be made with a spanner. Accurate levelling prevents vibration,

noise and displacement of the machine during operation.

Caution! Never place cardboard, wood or similar materials under the machine to compensate for any unevenness in the floor.

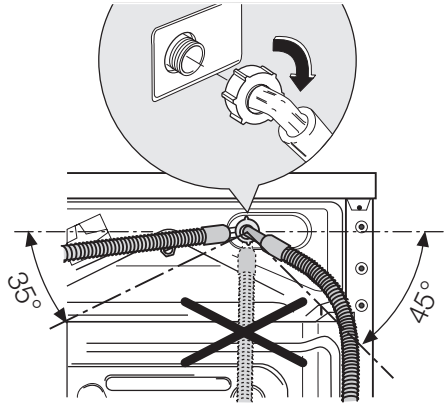
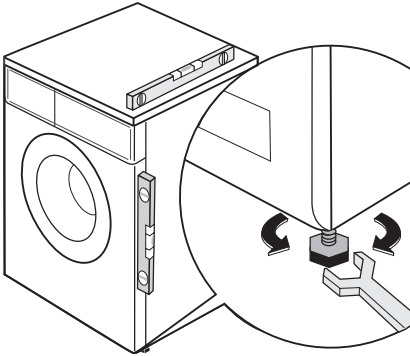

3. Set the hose correctly by loosening the ring nut. After positioning the inlet hose, be sure to tighten the ring nut again to prevent leaks.
4. Connect the hose to a tap with a 3/4" thread. Always use the hose supplied with the appliance.

Water inlet

An inlet hose is supplied and can be found inside the machine drum. Do not use the hose from your previous machine to connect to the water supply.

Important! This appliance must be connected to a cold water supply.

1. Open the porthole and extract the inlet hose.
2. Connect the hose with the angled connection to the machine. Do not place the inlet hose downwards. Angle the hose to the left or right depending on the position of your water tap.

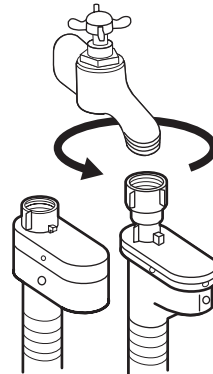

The inlet hose must not be lengthened. If it is too short and you do not wish to move the tap, you will have to purchase a new, longer hose specially designed for this type of use.

Water-stop device

The inlet hose is provided with a water stop device, which protects against damage caused by water leaks in the hose which could develop due to natural ageing of the hose. This fault is shown by a red sector in the window «A». Should this occur, turn the water tap off and refer to your Service Centre to replace the hose.

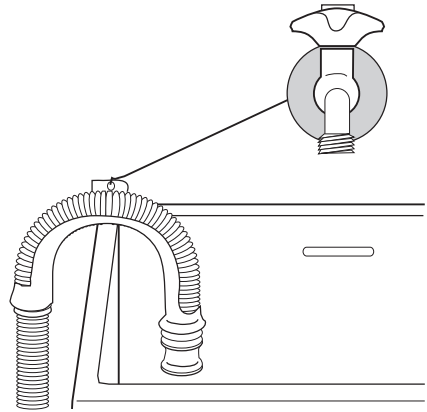
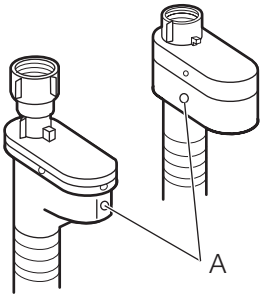

Water drainage

The end of the drain hose can be positioned in three ways.

- **Hooked over the edge of a sink** using the plastic hose guide supplied with the machine. In this case, make sure the end cannot come unhooked when the machine is emptying. This could be done by tying it to the tap with a piece of string or attaching it to the wall.
- **In a sink drain pipe branch.** This branch must be above the trap so that the bend is at least 60 cm above the ground.
- **Directly into a drain pipe** at a height of not less than 60 cm and not more than 90 cm. The end of the drain hose must always be ventilated, i.e. the inside diameter of the drain pipe must be larger than the outside diameter of the drain hose. The drain hose must not be kinked.

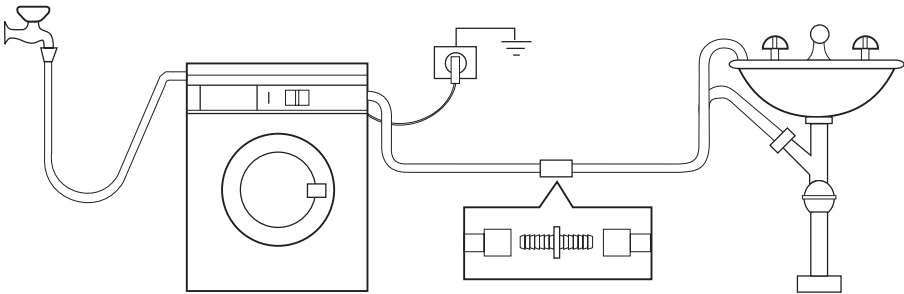

The drain hose may be extended to a maximum of 4 metres. An additional drain hose and joining piece is available from your local Service Centre.

ELECTRICAL CONNECTION

Information on the electrical connection is given on the rating plate on the inner edge of the appliance door. Check that your domestic electrical installation can take the maximum load required, al-

so taking into account any other appliances in use.

⚠ Connect the machine to an earthed socket.



The manufacturer does not accept any responsibility for damage or injury through failure to comply with the above safety precaution.



The power supply cable must be easily accessible after installing the machine.



Should the appliance power supply cable need to be replaced, this must be carried out by a Service Centre.

ENVIRONMENT CONCERNS

The symbol  on the product or on its packaging indicates that this product may not be treated as household waste. Instead it should be taken to the appropriate collection point for the recycling of electrical and electronic equipment. By ensuring this product is disposed of correctly, you will help prevent potential negative consequences for the environment and human health, which could otherwise be caused by inappropriate waste handling of this product. For more detailed information about recycling of this product, please contact your local council, your household waste disposal service or the shop where you purchased the product.

Packaging materials

The materials marked with the symbol  are recyclable.

>PE<=polyethylene

>PS<=polystyrene

>PP<=polypropylene

This means that they can be recycled by disposing of them properly in appropriate collection containers.

Ecological hints

To save water, energy and to help protect the environment, we recommend that you follow these tips:

- Normally soiled laundry may be washed without prewashing in order to save detergent, water and time (the environment is protected too!).
- The machine works more economically if it is fully loaded.
- With adequate pre-treatment, stains and limited soiling can be removed; the laundry can then be washed at a lower temperature.
- Measure out detergent according to the water hardness, the degree of soiling and the quantity of laundry being washed.

Electrolux. Thinking of you.

Mehr zu unserem Denken finden Sie unter www.electrolux.com

INHALT

Sicherheitshinweise	31	Waschprogramme	46
Gerätebeschreibung	33	Trockenprogramme	48
Bedienblende	34	Reinigung und Pflege	49
Erste Inbetriebnahme	37	Was tun, wenn ...	53
Persönliche Einstellungen	37	Technische Daten	56
Täglicher Gebrauch	38	Verbrauchswerte	56
Trocknen	41	Montage	57
Waschen und Trocknen	42	Elektrischer Anschluss	60
Praktische Tipps und Hinweise	43	Umwelttipps	61
Tipps zum Trocknen	45		

Änderungen vorbehalten



SICHERHEITSHINWEISE

Wichtig! Bitte sorgfältig lesen und für zukünftige Verwendung aufbewahren.

- Die Sicherheit Ihres Gerätes entspricht den Industriestandards und den gesetzlichen Vorschriften zur Gerätesicherheit. Dennoch sehen wir uns als Hersteller verpflichtet, Sie mit den folgenden Sicherheitshinweisen vertraut zu machen.
- Bewahren Sie die Bedienungsanleitung zum Nachschlagen immer in der Nähe des Gerätes auf. Wird das Gerät verkauft, einem anderen Besitzer übergeben oder bei einem Umzug zurückgelassen, muss die Bedienungsanleitung zusammen mit dem Gerät übergeben werden, damit der neue Besitzer sich über die Funktionsweise des Gerätes und wichtige Warnhinweise informieren kann.
- Sie MÜSSEN sie vor der Installation oder der Benutzung des Geräts gründlich lesen.
- Überprüfen Sie das Gerät vor der Inbetriebnahme auf Transportschäden. Schließen Sie niemals ein beschädigtes Gerät an. Sind Teile beschädigt, kontaktieren Sie Ihren Lieferanten.
- Wird das Gerät während der Wintermonate bei Minustemperaturen ausgeliefert. Stellen Sie das Gerät zunächst für 24 Stunden bei Raumtemperatur auf, bevor Sie es das erste Mal benutzen.

Allgemeine Sicherheitshinweise

- Aus Sicherheitsgründen dürfen keine Änderungen am Gerät vorgenommen werden.
- Während des Waschens mit hohen Temperaturen kann das Glas der Tür heiß werden. Berühren Sie es daher nicht!
- Stellen Sie sicher, dass keine kleinen Haustiere in die Trommel klettern. Kontrollieren Sie daher vor dem Gebrauch die Trommel.
- Alle harten und scharfen Gegenstände wie Münzen, Sicherheitsnadeln, Nägel, Schrauben usw. können das Gerät schwer beschädigen und gehören nicht in die Maschine.
- Verwenden Sie nur die empfohlenen Waschmittel- und Weichspülermengen. Zu viel Waschmittel kann die Textilien schädigen. Beachten Sie die vom Hersteller empfohlenen Mengenangaben.
- Kleine Gegenstände wie z.B. Socken, Schnürsenkel oder Gürtel können zwischen Behälter und Trommel rutschen. Stecken Sie daher solche kleinen Gegenstände vor dem Waschen in ein Wäschenetz oder einen Kopfkissenbezug.
- Benutzen Sie Ihre Waschmaschine nicht zum Waschen von Materialien ohne Saum oder zerrissenen Stoffen.
- Nach dem Waschen und zum Reinigen und Warten der Maschine sollten Sie im-

mer den Netzstecker ziehen und den Wasserhahn zudreihen.

- Versuchen Sie unter keinen Umständen, das Gerät selbst zu reparieren. Reparaturen durch unerfahrene Personen können zu Verletzungen und schweren Funktionsstörungen führen. Wenden Sie sich an Ihren Kundendienst. Bestehen Sie immer auf Original-Ersatzteilen.

Montage

- Dieses Gerät ist schwer. Vorsicht beim Transport.
- Überprüfen Sie beim Auspacken, dass das Gerät nicht beschädigt ist. In Zweifelsfällen benutzen Sie es nicht, sondern wenden Sie sich an den Kundendienst.
- Alle Transportsicherungen und Verpackungsmaterialien müssen entfernt werden. Bei Missachtung dieser Anweisung können ernsthafte Schäden am Produkt und in der Wohnung entstehen. Siehe den entsprechenden Abschnitt in der Gebrauchsanweisung.
- Vergewissern Sie sich nach dem Aufstellen, dass das Gerät nicht auf dem Wasserzulauf- oder Ablaufschlauch steht und dass das Netzkabel nicht zwischen Gerät und Wand eingeklemmt wird.
- Wird das Gerät auf einem Teppichboden aufgestellt, stellen Sie mit den Füßen die Höhe so ein, dass auch unter dem Gerät eine ausreichende Luftzirkulation gewährleistet ist.
- Überprüfen Sie nach dem Aufstellen der Maschine sämtliche Schläuche und Anschlüsse auf Dichtheit.
- Wenn das Gerät an einer frostgefährdeten Stelle aufgestellt wird, lesen Sie bitte das Kapitel "Frostschutzmaßnahmen".
- Installationsarbeiten zum Aufstellen dieses Gerätes dürfen nur von einem qualifizierten Installateur oder einer kompetenten Fachkraft ausgeführt werden.
- Der elektrische Anschluss des Gerätes darf nur von qualifizierten Elektrikern oder einer Fachkraft ausgeführt werden.

Einsatzbereich

- Dieses Gerät ist zur Verwendung im Haushalt bestimmt. Es darf nicht für andere Zwecke benutzt werden.
- Waschen und trocknen Sie nur Textilien, die für Maschinenwäsche und den Trock-

ner geeignet sind. Beachten Sie die Pflegekennzeichen auf den Textiletiketten

- Überfüllen Sie das Gerät nicht. Siehe hierzu die Waschprogramm-Tabelle.
- Kontrollieren Sie vor dem Waschen, dass alle Taschen leer sind und dass alle Knöpfe und Reißverschlüsse geschlossen sind. Waschen Sie keine ausgefransten oder zerrissenen Textilien und behandeln Sie Farb-, Tinten-, Rost- und Grasflecken vor dem Waschen separat. Bügel-BHS dürfen nicht in der Maschine gewaschen werden.
- Textilien, die mit flüchtigen Erdölerzeugnissen in Kontakt gekommen sind, dürfen nicht in der Maschine gewaschen werden. Wenn flüchtige Reinigungsflüssigkeiten verwendet wurden, müssen diese Flüssigkeiten ausgewaschen werden, bevor das Kleidungsstück in das Gerät gegeben wird.
- Einige Decken oder Daunenbetten müssen aufgrund ihres Volumens in großen kommerziellen Maschinen gewaschen und getrocknet werden. Bevor Sie solche Wäschestücke in einer Haushaltswaschmaschine waschen, sollten Sie zuvor den Hersteller kontaktieren.
- Bevor die Wäsche in die Maschine geladen wird, muss unbedingt sichergestellt werden, dass sich keine Feuerzeuge mehr in der Kleidung befinden.
- Trocknen Sie niemals Wäschestücke im Trockner, die mit Chemikalien wie Trockenreinigungsflüssigkeiten in Berührung gekommen sind. Diese können gasförmig werden und eine Explosion verursachen. Trocknen Sie nur Wäschestücke im Trockner, die in Wasser gewaschen wurden, oder die durchgelüftet werden sollen.
- Es dürfen keine Kunststoffflaschen/-behälter beim Trocknen in der Trommel sein, da der Kunststoff unter der Wärme einwirkung schmilzt. Wenn Sie Waschen und anschließend Trocknen möchten, sollten Sie die Waschmittelschublade verwenden.
- Ziehen Sie niemals am Netzkabel, um den Stecker aus der Steckdose zu ziehen; sondern immer am Stecker.
- Benutzen Sie das Gerät niemals, wenn das Netzkabel beschädigt ist oder die Bedienblende, die Arbeitsplatte oder der So-

ckel so beschädigt sind, dass das Innere des Geräts frei liegt.

Sicherheit für Kinder

- Personen (einschließlich Kinder), die aufgrund ihrer eingeschränkten physischen, sensorischen oder geistigen Fähigkeiten oder ihrer Unerfahrenheit oder Unkenntnis nicht in der Lage sind, das Gerät sicher zu benutzen, dürfen dieses Gerät nicht ohne Aufsicht oder Anweisung durch eine für ihre Sicherheit verantwortliche Person benutzen.
- Kinder sind sorgsam zu beaufsichtigen, so dass sie nicht mit dem Gerät spielen können.
- Verpackungen (z.B. Folien, Polystyrol) können eine Gefahr für Kinder darstellen - Erstickungsgefahr! Halten Sie solche Materialien von Kindern fern.
- Bewahren Sie Waschmittel außerhalb der Reichweite von Kindern auf.
- Stellen Sie sicher, dass Kinder oder Kleintiere nicht in die Trommel klettern. Damit sich kleine Kinder oder Haustiere nicht im Gerät einschließen, ist dieses Gerät mit ei-

ner speziellen Sicherung ausgestattet. Zum Aktivieren der Kindersicherung drehen Sie den Knopf in der Tür (ohne Druck) nach rechts, bis sich die Kerbe in horizontaler Position befindet. Falls nötig, benutzen Sie hierzu eine Münze.

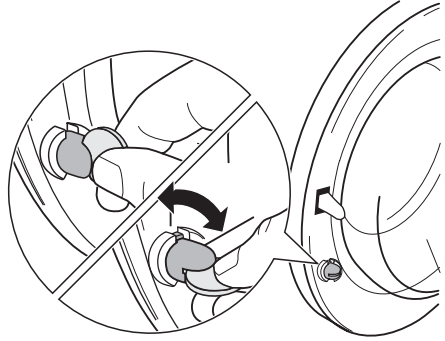

Um diese Funktion zu deaktivieren und die Tür wieder schließen zu können, drehen Sie den Knopf nach links, bis die Kerbe in vertikaler Position ist.

GERÄTEBESCHREIBUNG

- i** Ihr neues Gerät erfüllt alle Anforderungen moderner Wäschepflege, mit großen Einsparungen von Wasser, Waschmittel und Energie. Das neue Waschsystem ermöglicht die volle Ausnutzung des Waschmittels und reduziert den Wasser- und Energieverbrauch.

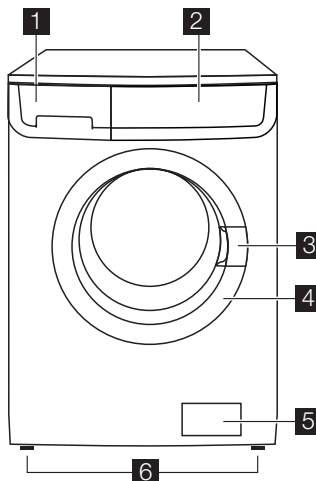

1 Waschmittelschublade

2 Bedienblende

- 3 Türgriff
- 4 Typenschild

- 5 Laugenpumpe
- 6 Einstellbare Schraubfüße

Waschmittelschublade

⌌ Fach für Waschmittel für die Vorwäsche und Einweichphase oder für Fleckentferner während der Flecken-Behandlungsphase (falls verfügbar). Vorwasch- und Einweichmittel werden zu Beginn des Waschprogramms eingespült. Der Fleckentferner wird während der Flecken-Behandlungsphase zugegeben.

⌌ Fach für Pulver- oder flüssige Waschmittel, die für die Hauptwäsche verwendet werden. Wenn Sie flüssiges Waschmittel verwenden, füllen Sie es **erst kurz vor** dem Programmstart ein.

⊗ Fach für flüssige Pflegemittel (Weichspüler, Stärke).

Beachten Sie bezüglich der Waschmittelmengen die Empfehlungen des Waschmittelherstellers und füllen Sie die Waschmittelschublade höchstens bis zur Markierung «**MAX**». Füllen Sie Weichspüler oder Stärkezusätze in die Kammer, bevor Sie das Waschprogramm starten.

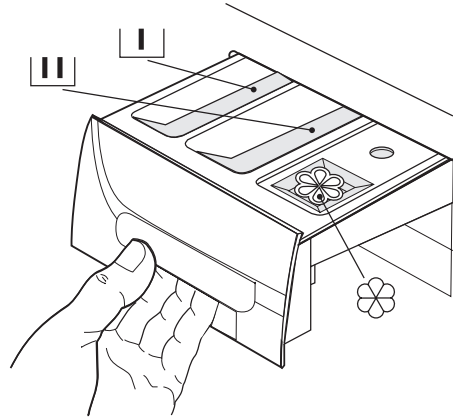

BEDIENBLENDE

i Nachstehend ist die Bedienblende abgebildet. Auf der Bedienblende sind der Programm-Wahlschalter, Tasten, Kontrolllampen und das Display. Diese werden auf den folgenden Seiten durch die entsprechenden Nummern dargestellt.

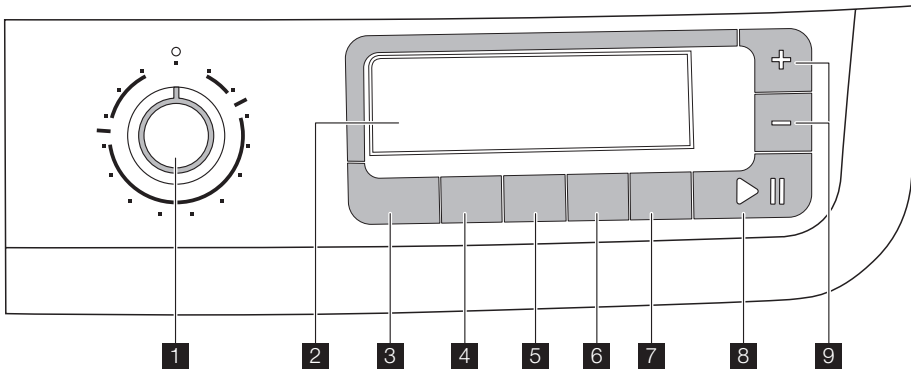

- 1 Programmwahlschalter
- 2 Display
- 3 Taste TEMPERATUR
- 4 Taste DREHZAHLEREDUZIERUNG

- 5 Taste AUTOMATIKTROCKNEN
- 6 Taste TROCKENZEIT
- 7 Taste ZEITVORWAHL
- 8 Taste START/PAUSE

9 Tasten des ZEITMANAGERS

Programm-Wahlschalter

Er ermöglicht die Wahl eines Programms und/oder das Ein- und Ausschalten des Gerätes.

Temperatur

Mit dieser Taste können Sie die Waschtemperatur erhöhen oder senken.

Schleuderdrehzahl

Wenn Sie diese Taste drücken, können Sie die Schleuderdrehzahl des ausgewählten Programms wählen.

Automatiktrocknen

Bei Koch-/Buntwäsche und pflegeleichter Wäsche können Sie zwischen den folgenden Trockengraden wählen:

- Extra trocken (Baumwolle)
- Schranktrocken (Koch-/Buntwäsche und pflegeleichte Wäsche)
- Bügeltrocken (Baumwolle)

Die Auswahl des gewünschten Trockengrades wird durch einen Strich über und unter dem Symbol dargestellt.

Trockenzeit

Wenn Sie ein bestimmtes Trockenprogramm durchführen möchten, drücken Sie

Display

bitte die entsprechende Taste, bis die gewünschte Trockenzeit für die jeweilige Wäsche, die Sie trocknen müssen (Baumwolle, Synthetik oder Wolle), im Display erscheint. Für Baumwolle können Sie eine Trockenzeit von 10 bis 250 Minuten wählen (4.10).

Für Synthetik können Sie eine Trockenzeit von 10 bis 130 Minuten wählen (2.10).

Für Wolle können Sie eine Trockenzeit von 10 bis 210 Minuten wählen (3.30).

Durch jeden Tastendruck erhöht sich die Trockenzeit um 5 Minuten.

Zeitvorwahl

Mit dieser Taste kann der Start des Waschprogramms zwischen 30 Min- 60 Min - 90 Min, 2 Stunden und dann um 1 Stunde bis zu einem Maximum von 20 Stunden verzögert werden.

Start Pause

Mit dieser Taste starten oder unterbrechen Sie das gewünschte Programm.

Zeitsparen

Mit diesen Tasten können Sie die Dauer des Waschprogramms, die Ihnen automatisch vom Gerät vorgeschlagen wird, ändern.

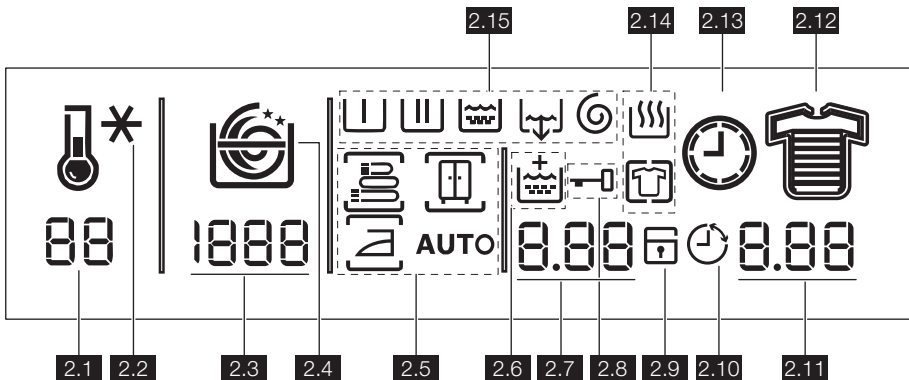

Im Display werden folgende Informationen angezeigt:

2.1: Temperatur



2.2: Temperatursymbole .

Die Animation dieses Symbols zeigt, dass die Aufheizphase für das Wasser in der Trommel begonnen hat.

2.3: Schleuderdrehzahl

2.4: Schleuderdrehzahl-Symbole

- Kein Schleudergang 

- Spülstopp 
- Nachtprogramm 

Während des Schleuderns wird die Spirale animiert.



Die Option **Kein Schleudergang** unterdrückt alle Schleuderphasen und erhöht in einigen Programmen die Anzahl der Spülgänge.

Spülstopp: Das Wasser des letzten Spülgangs wird nicht abgepumpt, so dass die Wäschestücke möglichst wenig knittern. Am Ende des Programms leuchtet das Symbol **2.8** weiterhin auf dem Display: Die Tür ist verriegelt, weil das Wasser noch abgepumpt werden muss.

Nachtprogramm: Die Waschmaschine pumpt das Wasser des letzten Spülgangs nicht ab, damit die Wäsche nicht knittert. Da bei diesem Waschgang nicht geschleudert wird, ist dieser geräuscharm und kann nachts oder zu Tageszeiten mit günstigeren Stromkosten eingestellt werden. Bei einigen Programmen werden die Spülgänge mit mehr Wasser durchgeführt. Am Ende des Programms leuchtet das Symbol **2.8** weiterhin auf dem Display: Die Tür ist verriegelt, weil das Wasser noch abgepumpt werden muss. Zum Abpumpen des Wassers lesen Sie bitte das Kapitel „Am Programmende“.

2.5: Automatiktrocknen-Symbole

Mit der Taste **5** können Sie den gewünschten Trocknungsgrad für Baumwoll- und Synthetikwäsche wählen. Sie haben die Wahl zwischen:

-  = Extra trocken (Baumwolle)
-  = Schranktrocken (Baumwolle und Synthetik)
-  = Bügeltrocken (Baumwolle)

Während des Automatiktrocknens wird im Display **AUTO** angezeigt.

2.6: Extra-Spülen-Symbol

2.7: Gewählte Trockenzeit

Die Trockenzeit wird in Minuten oder in Stunden und Minuten angezeigt. Nach dem Programmstart wird die verbleibende Zeit im Minutentakt aktualisiert.

2.8: Türverriegelungs-Symbol

Nach dem Programmstart leuchtet dieses Symbol auf. Am Programmende erlischt das Symbol wieder. Die Tür kann geöffnet werden.

2.9: Kindersicherung  (siehe Abschnitt „Personalisierung“).

2.10: Zeitvorwahl-Symbol

Dieses Symbol leuchtet auf, wenn Sie die Zeitverzögerung des Programmstarts auswählen.

2.11 (Werte)

• Dauer des gewählten Programms

Die Dauer wird automatisch aufgrund der maximal empfohlenen Beladung für jede Wäscheart errechnet. Die Dauer wird in Stunden und Minuten angezeigt. Die verbleibende Zeit wird jede Minute aktualisiert.

• Programmende

Nach dem Programmende werden drei blinkende Nullen (**0.00**) angezeigt. Das Licht der Taste **8** erlischt.

• Falsche Optionswahl

Falls eine Option nicht mit dem ausgewählten Waschprogramm kombinierbar ist, wird die Meldung **Err** einige Sekunden lang angezeigt. Die integrierte rote Lampe der Taste **8** blinkt.









• Alarmcodes

Einige Alarmcodes werden beim Auftreten von Betriebsproblemen des Geräts aktiviert (siehe Abschnitt „Was tun, wenn...“).

• Dauer der Zeitvorwahl

Im Display erscheint die ausgewählte Zeitvorwahl einige Sekunden lang, dann wird die Dauer des zuvor ausgewählten Programms angezeigt. Die Anzeige der Zeit bis zum Programmstart wird stundenweise reduziert. In der letzten Stunde wird die Restzeit minutengenau angezeigt.

2.12: Verschmutzungsgrad-Symbole

- Intensiv 
- Normal 
- Täglich 
- Leicht 
- Kurz 
- Extra kurz 
- Auffrischen 
- Super Auffrischen 

Nach der Auswahl eines Programms erscheint ein Symbol im Display, das den Verschmutzungsgrad angibt, der automatisch vom Gerät vorgeschlagen wird.

2.13: Uhr-Symbol

Die Dauer des ausgewählten Programms wird durch das animierte Uhr-Symbol angezeigt.





2.14: Symbole für die Phasen der Trockenprogramme

-  = Trocknen
-  = Knitterschutz

Beim Einstellen des Trockenprogramms werden alle Symbole der Trockenphasen angezeigt. Nach dem Programmstart leuchtet nur noch das Symbol der aktuellen Trockenphase auf.

2.15: Symbole für die Phasen der Waschprogramme

- Vorwäsche 

- Waschgang 
- Spülgänge 
- Abpumpen 
- Schleudern 



Beim Einstellen des Waschprogramms werden alle Symbole der Waschprogrammphasen angezeigt. Nach dem Programmstart leuchtet nur noch das Symbol der aktuellen Waschphase auf.

SYMBOLTABELLE

Programmwahlwechsler

 = Zeitmanager-Programme

Tasten und Kontrolllampen

	= Temperatur		= Zeitvorwahl
	= Drehzahlreduzierung		= Start/Pause
	= Automatiktrocknen		= Kindersicherung
	= Trockenzeit		= Zeitmanager-Tasten

ERSTE INBETRIEBNAHME

-  Achten Sie darauf, dass der elektrische Anschluss und der Wasseranschluss der Installationsanweisung entsprechen.
- Entfernen Sie den Polystyrolblock und alles andere Material aus der Trommel.
- Starten Sie vor dem ersten Waschgang ein Programm für Koch-/Bunt-

wäsche mit der höchsten Temperatur ohne Wäsche, um alle fertigungsbedingten Rückstände aus der Trommel und der Wanne zu entfernen. Füllen Sie einen halben Messbecher Waschmittel in das Hauptfach der Waschmittelschublade und starten Sie das Gerät.

PERSÖNLICHE EINSTELLUNGEN

Akustische Signale

Das Gerät gibt in folgenden Fällen ein akustisches Signal aus:

- am Ende des Programmgangs
- wenn eine Betriebsstörung vorliegt

Wenn Sie gleichzeitig die Tasten **5** und **6** etwa **6 Sekunden** lang drücken, wird das akustische Signal deaktiviert (mit Ausnahme von Betriebsstörungen). Das akustische Signal wird wieder eingeschaltet, wenn Sie die beiden Tasten erneut drücken.

Kindersicherung

Diese Vorrichtung ermöglicht es Ihnen, das Gerät unbeaufsichtigt stehen zu lassen, oh-

ne Sorge haben zu müssen, dass sich Kinder verletzen oder das Gerät beschädigen könnten. Diese Funktion bleibt auch nach dem Abschalten der Waschmaschine aktiv. Diese Option kann auf zwei verschiedene Arten eingestellt werden:

1. Vor dem Drücken der Taste **8**: Es ist nicht möglich, das Gerät zu starten.
2. Nach dem Drücken der Taste **8**: Es ist nicht mehr möglich, ein Programm oder eine Option zu ändern.

Zum Ein- bzw. Ausschalten dieser Option drücken Sie gleichzeitig etwa 6 Sekunden lang die Tasten **6** und **7**, bis im Display das Symbol  erscheint oder erlischt.

TÄGLICHER GEBRAUCH

Wäsche einfüllen

Öffnen Sie die Tür, indem Sie den Türgriff behutsam nach außen ziehen. Legen Sie die Wäsche Stück für Stück lose in die Trommel. Die Tür schließen.

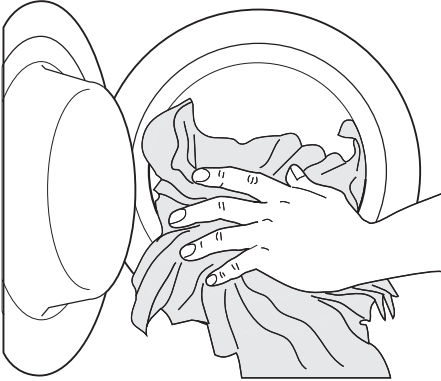

Messen Sie Waschmittel und Weichspüler ab

Ziehen Sie die Waschmittelschublade bis zum Anschlag heraus. Messen Sie die benötigte Waschmittelmenge ab und schütten Sie das Waschmittel in die Kammer für den Hauptwaschgang  oder in das entsprechende Fach, wenn das ausgewählte Programm/Option dies verlangt (Näheres hierzu siehe "Waschmittelschublade").

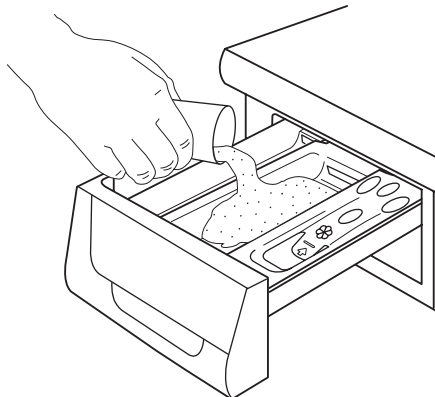

Füllen Sie bei Bedarf Pflegemittel in die markierte Kammer  (die Markierung "MAX" in

der Schublade darf nicht überschritten werden). Schließen Sie die Waschmittelschublade vorsichtig.

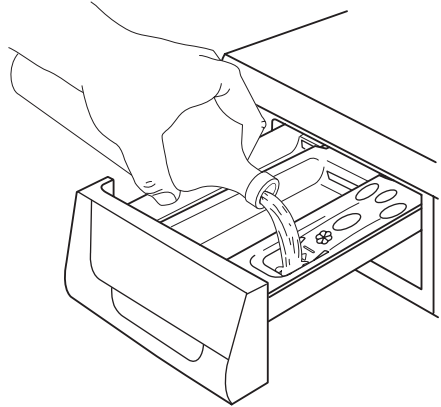

Wählen Sie das gewünschte Programm mit dem Programm-Wahlschalter (1)

Drehen Sie den Programm-Wahlschalter auf das gewünschte Programm. Die Waschmaschine schlägt eine Temperatur vor und stellt automatisch die für das ausgewählte Programm hinterlegte maximale Schleuderdrehzahl ein. Sie können diese Werte durch Drücken der entsprechenden Tasten ändern. Die **grüne** Kontrolllampe von Taste **8** beginnt zu blinken.

Der Programm-Wahlschalter lässt sich nach rechts oder links drehen. Drehen Sie ihn auf die Position , um ein Programm abzubrechen bzw. das Gerät auszuschalten.

Nach Ablauf des Programms muss der Wahlschalter wieder in die Stellung  gebracht werden, um die Maschine auszuschalten.

! **Vorsicht!** Wird der Programm-Wahlschalter auf ein anderes Programm gestellt, während die Maschine arbeitet, blinkt die **rote** Kontrolllampe von Taste **8** 3 Mal, und die Meldung **Err** wird angezeigt, um die falsche Auswahl zu melden. Das Gerät führt das neu gewählte Programm nicht aus.

Wählen Sie die Temperatur durch Drücken von Taste 3

Bei der Auswahl eines Programmes schlägt das Gerät automatisch eine Standardtemperatur vor.

Drücken Sie wiederholt diese Taste, um die Temperatur zu erhöhen oder zu verringern, wenn Sie Ihre Wäsche mit einer anderen Temperatur waschen möchten.

Verringern Sie die Schleuderdrehzahl durch Drücken der Taste 4

Wurde das gewünschte Programm gewählt, dann schlägt das Gerät automatisch die maximale Schleuderdrehzahl für dieses Programm vor.

Drücken Sie mehrmals die Taste **4**, um die Schleuderdrehzahl zu ändern, wenn Sie mit einer anderen Schleuderdrehzahl schleudern möchten.

Auswahl eines zusätzlichen Spülgangs

Dieses Gerät ist so konstruiert, dass es nur wenig Wasser verbraucht. Allerdings kann es für Menschen mit besonders empfindlicher Haut (Waschmittelallergie) erforderlich sein, die Wäsche extra zu spülen (Extra Spülen).

Zum **Aktivieren** dieser Option drücken Sie einige Sekunden lang gleichzeitig die Tasten **5** und **6**. Das entsprechende Symbol erscheint im Display. Diese Funktion bleibt permanent eingeschaltet.

Zum **Löschen** drücken Sie die gleichen Tasten erneut, bis das Symbol für Extra Spülen erlischt.

Wählen Sie die Zeitvorwahl mit Taste 7.

Drücken Sie wiederholt die Taste **7** und wählen Sie die gewünschte Verzögerung aus. Das entsprechende Symbol **2.10** erscheint im Display.

Die gewählte Zeitvorwahl (max. 20 Stunden) wird einige Sekunden lang angezeigt. Dann wird wieder die Dauer des zuvor gewählten Programms angezeigt.

Wählen Sie zuerst das Programm, dann diese Zusatzfunktion und drücken Sie die Taste **8**.

Sie können die Zeitvorwahl jederzeit vor dem Drücken der Taste **8** abbrechen oder ändern.

Auswahl der Zeitvorwahl :

1. Wählen Sie das Programm und die gewünschten Optionen.
2. Wählen Sie die Zeitvorwahl mit der Taste **7**.
3. Drücken Sie die Taste **8**. Das Gerät zählt die Zeit zunächst stundenweise herunter. Das Programm beginnt, sobald die Zeitvorwahl abgelaufen ist.

Löschen der Zeitvorwahl nach dem Programmstart und nach dem Drücken von Taste 8 :

1. Stellen Sie die Waschmaschine auf PAUSE durch Drücken der Taste **8**.
2. Drücken Sie die Taste **7** einmal, bis das Symbol  angezeigt wird.
3. Drücken Sie Taste **8** erneut, um das Programm zu starten.

Wichtig! Die eingestellte Zeitvorwahl kann nur nach erneutem Einstellen des betreffenden Waschprogramms geändert werden.

Die Zeitvorwahl **kann nicht** zusammen mit dem Programm Abpumpen gewählt werden.

Starten Sie das Programm durch Drücken der Taste 8

Drücken Sie zum Starten des gewählten Programms die Taste **8**. Die grüne Kontrolllampe von Taste **8** hört auf zu blinken. Das Symbol **2.8** wird im Display angezeigt, um darauf hinzuweisen, dass ein Waschprogramm beginnt und die Tür verriegelt ist. Zur Unterbrechung eines laufenden Programms drücken Sie die Taste **8**: die entsprechende grüne Kontrolllampe hört auf zu blinken.

Um das Programm an der Stelle fortzusetzen, an der es unterbrochen wurde, drücken Sie die Taste **8** erneut. Wenn Sie eine Zeitvorwahl ausgewählt haben, beginnt das Gerät jetzt mit dem Herunterzählen. Wenn eine unzulässige Zusatzfunktion ausgewählt wurde, blinkt die **rote** Kontrolllampe von Taste **8** 3 Mal, und die Meldung **Err** wird für einige Sekunden angezeigt.

Wählen der Zeitmanager-Option durch Drücken der Tasten 9

Durch wiederholtes Drücken dieser Tasten kann die Dauer eines Waschzyklus verlängert oder verkürzt werden. Das Symbol **2.12** wird im Display angezeigt, um den Verschmutzungsgrad anzugeben. Diese Option

ist nur verfügbar mit den Programmen **Koch-/Buntwäsche**, **Pflegeleicht** und **Feinwäsche**.

Verschmutzungsgrad	Symbol	Gewebetyp
Intensiv		Für stark verschmutzte Wäsche
Normal		Für normal verschmutzte Wäsche
Täglich		Für täglich gewechselte Wäsche
Leicht		Für leicht verschmutzte Wäsche
Kurz		Für kaum verschmutzte Wäsche
Extra kurz ¹⁾		Für Wäsche, die nur sehr kurz benutzt oder getragen wurde
Auffrischen ¹⁾	 ²⁾	Nur zum Auffrischen der Wäsche
Super Auffrischen ¹⁾	 ²⁾	Zum Auffrischen einiger weniger Wäschestücke

1) Wir empfehlen Ihnen, die Beladungen zu reduzieren (siehe Tabelle „Waschprogramme“).

2) Wenn diese Option ausgewählt wird, leuchtet das entsprechende Symbol nur eine kurze Zeit und erlischt dann.

Ändern einer Zusatzfunktion oder eines laufenden Programms

Es ist möglich, einige Optionen zu ändern, bevor das Programm sie ausführt. Wenn Sie eine Änderung vornehmen möchten, müssen sie zuvor das Gerät auf PAUSE stellen durch Drücken der Taste **8** (wenn Sie die Option Time Manager ändern möchten, müssen Sie das laufende Programm abbrechen und eine neue Wahl treffen). Ein laufendes Programm können Sie nur ändern, indem Sie es abbrechen. Drehen Sie den Programm-Wahlschalter auf  und anschließend auf die neue Programmposition. Starten Sie das neue Programm, indem Sie die Taste **8** erneut drücken. Das Wasser in der Trommel wird dabei nicht abgepumpt.

Programm-Unterbrechung

Drücken Sie die Taste **8**, um ein laufendes Programm zu unterbrechen. Die entsprechende grüne Kontrolllampe beginnt zu blinken.

Drücken Sie die Taste erneut, um das Programm **fortzusetzen**.

Programm löschen

Drehen Sie den Programm-Wahlschalter auf , um ein laufendes Programm abzubrechen.

Anschließend können Sie ein neues Programm wählen.

Einfülltür öffnen

Nach dem Programmstart (oder während der Verzögerungszeit) ist die Tür verriegelt. Falls Sie die Tür öffnen müssen, versetzen Sie das Gerät durch Drücken der Taste **8** zunächst in den Zustand PAUSE.

Wenn das Symbol **2.8** nach einigen Minuten erlischt, kann die Tür geöffnet werden. Erlischt das Symbol **2.8** nicht, bedeutet dies, dass die Waschmaschine bereits aufgeheizt oder dass der Wasserstand zu hoch ist. Versuchen Sie nicht, die Tür mit Gewalt zu öffnen!

Wenn Sie die Tür trotzdem öffnen müssen, müssen Sie das Gerät ausschalten, indem Sie den Programm-Wahlschalter auf  drehen. Nach einigen Minuten kann die Tür geöffnet werden. **Achten Sie auf den Wasserstand und die Temperatur!**

Nach dem Schließen der Tür ist es erforderlich, das Programm erneut auszuwählen und die Taste **8** zu drücken.

Am Programmende

Das Gerät schaltet automatisch ab. Auf dem Display werden drei blinkende Nullen (**0.00**) angezeigt, und die Kontrolllampe von Taste **8** erlischt. Außerdem sind einige Minuten lang akustische Signale zu hören. Wenn ein Programm oder eine Zusatzfunktion damit endet, dass noch Wasser in der Trommel steht, wird das Symbol **2.8** weiterhin angezeigt. Dies weist darauf hin, dass zunächst das Wasser abgepumpt werden muss, bevor die Tür geöffnet werden kann. Zum Abpumpen des Wassers gehen Sie bitte wie folgt vor:

1. Drehen Sie den Programm-Wahlschalter auf .
2. Wählen Sie ein Abpump- oder Schleuderprogramm.
3. Verringern Sie bei Bedarf die Schleuderdrehzahl durch Drücken der entsprechenden Taste.
4. Drücken Sie die Taste **8**.

Am Programmende erlischt das Symbol **2.8**, und die Tür kann geöffnet werden. Dre-

hen Sie den Programm-Wahlschalter auf , um das Gerät abzuschalten. Nehmen Sie die Wäsche heraus und prüfen Sie sorgfältig, ob die Trommel leer ist. Wenn Sie keinen weiteren Waschgang star-

ten möchten, schließen Sie den Wasserhahn. Lassen Sie die Tür offen, damit sich kein Schimmel und keine unangenehmen Gerüche bilden.

Standby : sobald das Programm einige Minuten beendet ist, wird der Energiesparmodus aktiviert. Die Display-Helligkeit wird re-

duziert. Wenn Sie jetzt eine beliebige Taste drücken, können Sie den Energiesparmodus verlassen.

TROCKNEN

Nur Trocknen

Warnung!

Die empfohlene Wäschemenge beträgt 4 kg für Koch-/Buntwäsche und Leinen, 3 kg für pflegeleichte Wäsche und 1.5 kg für Wolle.

Wichtig! Für Wäschestücke aus Wolle ist das Trocknen nur mit der Zeiteinstellung möglich (Trockenzeit-Taste).

 Durch Drücken der Taste **Trockenzeit** können auch bis zu 6 kg Baumwollwäsche getrocknet werden (siehe Tabelle „Trockenprogramme“).

Warnung!

Der Wasserhahn muss aufgedreht sein und der Ablaufschlauch im Becken hängen oder an ein Abwasserrohr angeschlossen sein.

1. Füllen Sie die Wäsche ein.
2. Wählen Sie die für diese Wäscheart maximal zulässige Schleuderdrehzahl, um eine optimale Trockenleistung zu erzielen.
3. Wählen Sie das Trockenprogramm für Baumwolle, Synthetik oder Wolle im Bereich „Trocknen“ des Programmwahlschalters.
4. Um das **Automatiktrocknen** (nur für Baumwolle und Synthetik) auszuwählen, drücken Sie die Taste **5**, bis das Symbol des gewünschten Trockengrades im Display erscheint .
5. Wenn Sie ein bestimmtes **Trockenprogramm** durchführen möchten, drücken Sie die Taste **6**, bis die gewünschte Zeit im Display angezeigt wird (siehe Tabelle „Trockenprogramme“). Durch jeden Tas-

tendruck erhöht sich die Trockenzeit um 5 Minuten.

Hinweis:

Die Programmdauer erhöht sich automatisch um einige Minuten.

6. Drücken Sie die Taste **8**, um das Programm zu starten. Die verbleibende Zeit wird jede Minute aktualisiert.
7. Bei Programmende ertönt ein Signal. Drei blinkende Nullen „**0.00**“ werden angezeigt. Das Symbol für die Türverriegelung **2.8** wird angezeigt.

Bei den letzten 10 Minuten des Trockenprogramms handelt es sich um die Knitterschutzphase. Während dieser Zeit lässt sich die Tür nicht öffnen. Auf dem Display werden drei blinkende Nullen „**0.00**“ angezeigt.

Am Ende der Knitterschutzphase erlischt das Türverriegelungs-Symbol **2.8**.

-  Möchten Sie die Tür vor oder während der Knitterschutzphase öffnen oder diese Phase unterbrechen, drücken Sie eine beliebige Taste oder drehen Sie den Programmwahlschalter auf eine beliebige Programmposition (ausgenommen **0**).
8. Drehen Sie den Programmwahlschalter auf die Position **0**, um das Gerät auszuschalten.
9. Entnehmen Sie die Wäsche aus der Trommel.

Hinweis:

Die verschiedenen Arten von Koch-/Buntwäsche (Handtücher, Bettlaken, T-Shirts usw.) oder ggf. das Aufrollen der Wäsche während des Schleudergangs können zu einer ungleichmäßigen Trocknung führen. Sollte die Wäsche also ausnahmsweise einmal am Ende des Trockengangs noch leicht

feucht sein, empfehlen wir, die aufgerollten Wäschestücke zunächst voneinander zu trennen und gleichmäßig in der Trommel zu

verteilen. Wählen Sie anschließend einen weiteren Trockengang von 20-30 Minuten.

WASCHEN UND TROCKNEN

NON-STOP Programm - Waschen und Automatiktrocknen

Die maximale Wäschemenge beträgt 4 kg für Koch-/Buntwäsche und 3 kg für pflegeleichte Wäsche.

! **Vorsicht! Verwenden Sie keine Dosierkugel o. ä., wenn ein Wasch- und Trockenprogramm ausgeführt wird.**

1. Füllen Sie die Wäsche ein.
2. Messen Sie Waschmittel und Weichspüler ab.
3. Schalten Sie das Gerät durch Drehen des Programmwahlschalters auf das gewünschte Waschprogramm/die Gewebearbeit.
4. Wählen Sie die gewünschten Optionen mit den entsprechenden Tasten aus.

Wählen Sie nach Möglichkeit keine Schleuderdrehzahl, die niedriger ist als die vom Gerät vorgeschlagene Drehzahl, um lange Trockenzeiten zu vermeiden und damit auch Energie zu sparen.

In jedem Fall ist die Reduzierung einer Schleuderdrehzahl nur nach der Auswahl des Trockenprogramms möglich. Für Baumwolle und Synthetik beträgt die niedrigste Schleuderdrehzahl, die ausgewählt werden kann, 900 U/min.

5. Stellen Sie den Trocknungsgrad durch Drücken der Taste **5** ein. Das Display zeigt die Gesamtdauer des Waschgangs und des ausgewählten Trockengangs an.
6. Starten Sie das Programm durch Drücken der Taste **8**. Die verbleibende Zeit wird jede Minute im Display aktualisiert.
7. Drehen Sie am Ende des Programms den Programmwahlschalter auf die Position **O**, um das Gerät abzuschalten. Entnehmen Sie die Wäsche.

NON-STOP Programm - Waschen und zeitlich festgelegtes Trockenprogramm

Die empfohlene Wäschemenge beträgt 4 kg für Koch-/Buntwäsche, 3 kg für pflegeleichte Wäsche und 1.5 kg für Wolle.

i Durch Drücken der Trockenzeit-Taste können auch bis zu 6 kg Baumwollwäsche getrocknet werden (siehe Tabelle „Trockenprogramme“).

! **Vorsicht! Verwenden Sie keine Dosierkugel o. ä., wenn ein Wasch- und Trockenprogramm ausgeführt wird.**

1. Füllen Sie die Wäsche ein und messen Sie Waschmittel und Weichspüler ab.
2. Schalten Sie das Gerät durch Drehen des Programmwahlschalters auf das gewünschte Waschprogramm/die Gewebearbeit ein.

3. Wählen Sie die gewünschten Optionen mit den entsprechenden Tasten aus. **Wählen Sie nach Möglichkeit keine Schleuderdrehzahl, die niedriger ist als die vom Gerät vorgeschlagene Drehzahl, um lange Trockenzeiten zu vermeiden und damit auch Energie zu sparen.**

In jedem Fall ist die Reduzierung einer Schleuderdrehzahl nur nach der Auswahl des Trockenprogramms möglich. Die niedrigsten Werte, die Sie wählen können, sind:

- 900 U/min für Baumwolle und Synthetik und 700 U/min für Feinwäsche.
- 1000 U/min für Wolle.

4. Wählen Sie mit der Taste **5** die Trockenzeit aus. Das Display zeigt die Gesamtdauer des Waschgangs und des ausgewählten Trockengangs an.
5. Starten Sie das Programm durch Drücken der Taste **8**. Die verbleibende Zeit wird jede Minute im Display aktualisiert.
6. Drehen Sie am Ende des Programms den Programmwahlschalter auf die Position **O**, um das Gerät abzuschalten und entnehmen Sie die Wäsche.

PRAKTISCHE TIPPS UND HINWEISE

Sortieren der Wäsche

Beachten Sie die Textilpflegesymbole auf jedem Kleidungsstück und die Waschhinweise des Herstellers. Sortieren Sie die Wäsche nach: Kochwäsche, Buntwäsche, Synthetik, Feinwäsche, Wolle.

Temperaturen

95° oder 90°	für normal verschmutzte weiße Baumwolle und Leinen (z.B. Geschirrtücher, Handtücher, Tischtücher, Betttücher...)
60°/50°	für normal verschmutzte, farbechte Kleidungsstücke (z.B. Hemden, Nachthemden, Schlafanzüge...) aus Leinen, Baumwolle oder Synthetikfasern und für leicht verschmutzte weiße Baumwolle (z.B. Unterwäsche)
40° - 30° - Kalt	für Feinwäsche (z.B. Gardinen), Mischwäsche mit Synthetik und Wolle mit dem Etikett "reine Schurwolle, Maschinenwäsche, nicht einlaufend"

Vor dem Einfüllen der Wäsche

Waschen Sie niemals weiße Wäsche und Buntwäsche zusammen. Die weiße Wäsche könnte sich verfärben oder vergrauen.

Neue gefärbte Wäschestücke können beim ersten Waschen färben; daher sollten sie das erste Mal getrennt gewaschen werden.

Kontrollieren Sie, dass sich keine metallenen Gegenstände (z.B. Haarklammern, Sicherheitsnadeln, Nadeln) in der Wäsche befinden.

Knöpfen Sie Kopfkissen zu und schließen Sie Reißverschlüsse, Haken und Druckknöpfe. Binden Sie Gürtel und lange Bänder zusammen.

Entfernen Sie hartnäckige Flecken vor dem Waschen.

Reinigen Sie besonders verschmutzte Stellen mit einem speziellen Waschmittel oder Waschmittelpaste vor.

Behandeln Sie Gardinen besonders sorgsam. Entfernen Sie Haken oder stecken Sie diese Wäschestücke in einen Beutel oder ein Waschenetz.

Maximale Wäschemengen

Die empfohlenen Wäschemengen finden Sie in den Programmtabellen.

Allgemeine Regeln:

- **Koch-/Buntwäsche (Baumwolle), Leinen:** Trommel voll, aber nicht zu dicht gepackt;
- **Bügelleicht:** Trommel nur halbvoll;
- **Feinwäsche und Wolle:** Trommel nur zu einem Drittel füllen.

Je voller die Trommel ist, desto effizienter werden Wasser und Energie genutzt. Füllen Sie bei stark verschmutzter Wäsche weniger Wäsche in die Trommel.

Wäschegewichte

Die folgenden Gewichtsangaben sind lediglich Richtwerte:

Die folgenden Gewichtsangaben sind lediglich Richtwerte:	
Bademantel	1.200 g
Bettbezug	700 g
Arbeitshemd	600 g
Bettlaken, Herrenschlafanzug	500 g
Tischtuch	250 g
Kopfkissenbezug, Frotteierhandtuch, Nachthemd, Arbeitshemd	200 g
Geschirrtuch, Damenslip, Serviette, Bluse, Herrenunterhose	100 g

Entfernen von Flecken

Hartnäckige Flecken lassen sich möglicherweise nicht allein mit Wasser und Waschmittel entfernen. Sie sollten daher vor dem Waschen vorbehandelt werden.

Blut: Behandeln Sie frische Flecken mit kaltem Wasser. Bereits getrocknete Flecken lassen Sie über Nacht in Wasser mit einem Spezialwaschmittel einweichen.

Farben auf Ölbasis: Befeuchten Sie die Flecken mit Benzin-Fleckentferner, legen Sie das Kleidungsstück auf ein weiches Tuch und tupfen Sie den Fleck ab; wiederholen Sie diesen Vorgang mehrere Male.

Getrocknetes Schmierfett: Feuchten Sie den Fleck mit Terpentin an, legen Sie das Kleidungsstück auf eine weiche Oberfläche

und tupfen Sie den Fleck mit einem Baumwolltuch ab.

Rost: Verwenden Sie in heißem Wasser gelöste Oxalsäure oder einen Rostentferner im kalten Zustand. Bei älteren Rostflecken wurde wahrscheinlich bereits die Gewebestruktur beschädigt und es können sich leicht Löcher bilden.

Schimmelflecken: Behandeln Sie Schimmelflecken mit Bleichmittel und spülen Sie das Gewebe gründlich aus (nur Kochwäsche und farbechte Buntwäsche).

Gras: Behandeln Sie Grasflecken leicht mit Seife und Bleichmittel (nur Kochwäsche und farbechte Buntwäsche).

Kugelschreiber und Klebstoff: Befeuchten mit Aceton ²⁾ Legen Sie das Kleidungsstück auf ein weiches Tuch und tupfen Sie den Fleck ab.

Lippenstift: Befeuchten Sie den Fleck mit Aceton, dann behandeln Sie ihn mit Brennspritus. Behandeln Sie Rückstände mit Bleichmittel.

Rotwein: Weichen Sie das Wäschestück in Wasser und Waschmittel ein, spülen und behandeln Sie es mit Essig- oder Zitronensäure und spülen Sie es dann erneut. Behandeln Sie Rückstände mit Bleichmittel.

Tinte: Je nach Tintensorte das Gewebe zunächst mit Aceton ²⁾, dann mit Essigsäure anfeuchten; Behandeln Sie Rückstände in weißer Wäsche mit Bleichmittel und spülen Sie anschließend gründlich aus.

Teerflecken: Behandeln Sie die Flecken zunächst mit Fleckentferner, Brennspritus oder Benzin und reiben Sie dann mit Waschmittelpaste.

Wasch- und Zusatzmittel

Gute Waschergebnisse sind auch von der Wahl des Waschmittels und der richtigen Füllmenge abhängig. Dies trägt auch zur Vermeidung von Abfall und zum Umweltschutz bei.

Obwohl Waschmittel biologisch abbaubar sind, enthalten sie Substanzen, die in größeren Mengen das empfindliche Gleichgewicht der Natur stören können.

Die Wahl des Waschmittels hängt von der Gewebeart (Feinwäsche, Wolle, Baumwolle, usw.), der Farbe, der Waschtemperatur und dem Verschmutzungsgrad ab.

In diesem Gerät können alle gebräuchlichen Waschmaschinen-Waschmittel verwendet werden:

- Waschpulver für alle Gewebearten
- Waschpulver für Schonwäsche (höchstens 60 °C) und Wolle
- Flüssigwaschmittel, vorzugsweise für Programme mit niedrigen Temperaturen (max. 60 °C) für alle Gewebearten oder nur speziell für Wolle.

Waschmittel und Pflegemittel müssen vor dem Start des Waschprogramms in die entsprechenden Fächer der Waschmittelschublade eingefüllt werden.

Bei der Verwendung von Waschmittelkonzentrat oder Flüssigwaschmitteln muss ein Programm **ohne** Vorwäsche ausgewählt werden.

Die Waschmaschine verfügt über ein Umwälzsystem, welches eine optimale Ausnutzung des Waschmittels ermöglicht.

Befolgen Sie die Mengeneempfehlungen des Waschmittelherstellers und **überschreiten Sie nicht die «MAX»-Markierung in der Waschmittelschublade** .

Wasserhärte

Die Wasserhärte ist in sogenannte "Wasserhärtebereiche" eingeteilt. Informationen zur Wasserhärte an Ihrem Wohnort erhalten Sie beim Wasserwerk oder bei Ihrer Gemeindeverwaltung.

i Ein Wasserenthärter muss hinzugefügt werden, wenn das Wasser einen mittleren bis hohen Härtegrad aufweist (ab Härtegrad II). Befolgen Sie die Anweisungen des Herstellers. Das Waschmittel kann dann immer für den Härtegrad I (= weich) dosiert werden.

Grad	Eigenschaft	Wasserhärte	
		Deutsch °dH	Französisch °T.H.
1	weich	0-7	0-15
2	mittel	8-14	16-25
3	hart	15-21	26-37
4	sehr hart	> 21	> 37

2) verwenden Sie Aceton nicht für Kunstseide

TIPPS ZUM TROCKNEN

Vorbereiten des Trockengangs

Als Trockner arbeitet das Gerät nach dem Kondensationsprinzip.

Aus diesem Grund muss der Wasserhahn geöffnet sein und der Ablaufschlauch in ein Becken oder in ein Ablaufrohr führen, auch beim Trockenvorgang.

Wichtig!

Reduzieren Sie vor Beginn des Trockenprogramms die Beladung mit gewaschener Wäsche, um eine gute Trockenleistung zu erzielen.

Für Trockner nicht geeignete Wäsche

- Besonders empfindliche Gewebe wie Synthetikvorhänge, Wolle und Seide, Kleidungsstücke mit Metalleinsätzen, Nylonstrümpfe, schwere Wäschestücke wie Anoraks, Bettüberzüge, Bettdecken, Schlafsäcke und Daunebetten dürfen nicht in dem Gerät getrocknet werden.
- Dunkle Kleider nicht zusammen mit hellfarbigen Textilien wie Handtücher trocknen, da sie Flusen anziehen können.
- Wäsche nach dem Trocknen sofort aus der Trommel nehmen.
- Benutzen Sie zur Vermeidung elektrostatischer Aufladung nach dem Trocknen beim Waschen entweder spezielle Weichspüler oder Pflegemittel für Trommeltrockner.
- Kleidungsstücke, die mit Schaumstoffpolstern oder ähnlichem Material versehen sind, dürfen nicht in dem Gerät getrocknet werden; sie können Feuer fangen.
- Auch dürfen Stoffe, die Reste von Haarfärbemitteln oder Haarsprays, Nagellackentferner oder ähnlichen Lösungen enthalten, nicht in dem Gerät getrocknet werden, da hierbei schädliche Dämpfe entstehen können.

Waschmittel und Pflegemittel müssen vor dem Start des Waschprogramms in die ent-

sprechenden Fächer der Waschmittelschublade eingefüllt werden.





Bei der Verwendung von Waschmittelkonzentraten oder Flüssigwaschmitteln muss ein Programm **ohne** Vorwäsche ausgewählt werden.

Das Gerät verfügt über ein Umwälzsystem, welches eine optimale Ausnutzung des Waschmittels ermöglicht.

Befolgen Sie die Mengeneempfehlungen des Waschmittelherstellers und **überschreiten Sie nicht die "MAX"-Markierung in der Waschmittelschublade**.

Pflegekennzeichen

Bitte befolgen Sie zum Trocknen die Angaben des Herstellers:

-  = Kann im Trockner getrocknet werden
-  = Trocknen bei hohen Temperaturen
-  = Trocknen bei geringeren Temperaturen
-  = Nicht im Trockner trocknen

Dauer des Trockengangs

Die Trockenzeit hängt ab von:

- der Drehzahl des letzten Schleudergangs
- dem erforderlichen Trocknungsgrad der Wäsche (bügeltrocken, schranktrocken)
- Wäscheart
- Gewicht der Beladung

Die durchschnittliche Trockenzeit für eingestellte Trockenzeiten finden Sie in Kapitel "Trockenprogramme". Dies hilft Ihnen, Ihre Wäsche je nach Gewebetyp optimal zu trocknen. Bitte beachten Sie die Trockenzeit bereits durchgeführter Trockengänge.



Zusätzlicher Trockengang

Ist die Wäsche am Ende eines Trockenprogramms noch zu feucht, wählen Sie noch einen kurzen Trockengang.

 **Warnung! Die Wäsche nicht zu stark trocknen. Das vermeidet Knitterfalten und/oder das Einlaufen der Wäsche.**

WASCHPROGRAMME

Programm - Höchst- und Mindesttemperatur - Programmbeschreibung - Maximale Schleuder- drehzahl - Maximale Beladung - Wäschart	Optionen	Waschmittelfach
Katoen - Coton 90 °C - Kalt Hauptwaschgang - Spülgänge Schleudergang mit max. Drehzahl Max. Beladung 8 kg - Verringerte Beladung 4 kg Weißer und bunter Baumwolle (normal verschmutzte Wäsche).	DREHZAHLREDU- ZIERUNG NACHTPROGRAMM SPÜLSTOPP NICHT SCHLEU- DERN EXTRA SPÜLEN ZEITMANAGER ¹⁾	
Katoen + Voorwas - Coton + Prélavage 90 °C - Kalt Vorwäsche - Hauptwaschgang - Spülgänge Schleudergang mit max. Drehzahl Max. Beladung 8 kg - Verringerte Beladung 4 kg Weißer oder bunter Baumwolle mit Vorwäsche (stark verschmutzte Teile).	DREHZAHLREDU- ZIERUNG NACHTPROGRAMM SPÜLSTOPP NICHT SCHLEU- DERN EXTRA SPÜLEN ZEITMANAGER ¹⁾	
Synthetisch - Synthétique 60 °C - Kalt Hauptwaschgang - Spülgänge Maximale Schleuderdrehzahl 900 U/min Max. Beladung 4 kg - Verringerte Beladung 2 kg Pflegeleichte Wäsche oder Mischgewebe: Unter- wäsche, farbige Textilien, nicht einlaufende Hemden, Blusen.	DREHZAHLREDU- ZIERUNG NACHTPROGRAMM SPÜLSTOPP NICHT SCHLEU- DERN EXTRA SPÜLEN ZEITMANAGER ¹⁾	
Fijne was - Délicats 40 °C - Kalt Hauptwaschgang - Spülgänge Maximale Schleuderdrehzahl 700 U/min Max. Beladung 4 kg - Verringerte Beladung 2 kg Feinwäsche: Acryl, Viskose, Polyester.	NACHTPROGRAMM SPÜLSTOPP NICHT SCHLEU- DERN EXTRA SPÜLEN ZEITMANAGER ¹⁾	
Wol - Laine / Handwas - Lavage à la  main 40 °C - Kalt Hauptwaschgang - Spülgänge Maximale Schleuderdrehzahl 1000 U/min Max. Beladung 2 kg Ein Waschprogramm sowohl für maschinenwaschba- re Wolle als auch für handwaschbare Wäschestücke aus Wolle und Feinwäsche.	DREHZAHLREDU- ZIERUNG NACHTPROGRAMM SPÜLSTOPP NICHT SCHLEU- DERN	
Zijde - Soie 30 °C - Kalt Hauptwaschgang - Spülgänge Maximale Schleuderdrehzahl 700 U/min Max. Beladung 1 kg Ein Feinwaschprogramm, das besonders für Wäsche- stücke aus Seide und gemischten Synthetikfasern ge- eignet ist.	DREHZAHLREDU- ZIERUNG NACHTPROGRAMM SPÜLSTOPP NICHT SCHLEU- DERN	

Programm - Höchst- und Mindesttemperatur - Programmbeschreibung - Maximale Schleuder- drehzahl - Maximale Beladung - Wäschart	Optionen	Waschmittelfach
<p>Spülen - Rinçage Spülgang - Langer Schleudergang Schleudergang mit max. Drehzahl Max. Beladung 8 kg Mit diesem Programm lassen sich Koch-/Buntwäschestücke spülen und schleudern, die mit der Hand gewaschen wurden. Wählen Sie die Zusatzfunktion EXTRA SPÜLEN, um die Spülwirkung zu verstärken. Das Gerät führt zusätzliche Spülgänge aus.</p>	<p>DREHZAHLRREDU- ZIERUNG NACHTPROGRAMM SPÜLSTOPP NICHT SCHLEU- DERN EXTRA SPÜLEN</p>	
<p>Pumpen - Vidange Wasser abpumpen Max. Beladung 8 kg Zum Abpumpen des Wassers aus dem letzten Spülgang eines Programms, für das die Option gewählt wurde, das Wasser nicht abzupumpen.</p>		
<p>Centrif. - Essorage Abpumpen und langer Schleudergang Schleudergang mit max. Drehzahl Max. Beladung 8 kg Separater Schleudergang für handgewaschene Kleidungsstücke und nach Programmen, für die die Option gewählt wurde, das Wasser nicht abzupumpen. Sie können die Schleuderdrehzahl mit der entsprechenden Taste passend zu der zu schleudernden Wäsche einstellen.</p>	<p>DREHZAHLRREDU- ZIERUNG</p>	
<p>Katoen Eco - Coton Eco 90° - 40° Hauptwaschgang - Spülgänge Schleudergang mit max. Drehzahl Max. Beladung 8 kg Weißer und farbechte Buntwäsche Dieses Programm kann für leicht bis normal verschmutzte Baumwollwäsche gewählt werden. Das Programm reduziert die Wassertemperatur und verlängert die Waschzeit. Dies ermöglicht ein wirtschaftliches Waschen, um Energie zu sparen.</p>	<p>DREHZAHLRREDU- ZIERUNG NACHTPROGRAMM SPÜLSTOPP NICHT SCHLEU- DERN EXTRA SPÜLEN</p>	
<p>Dekens - Couette 40° - 30° Hauptwaschgang - Spülgänge Maximale Schleuderdrehzahl 700 U/min Max. Beladung 2.5 kg Für eine separat zu waschende Decke aus Synthetikfasern oder eine Daunendecke.</p>		
<p>Drogen - Séchage Wol - Laine Trockenprogramm für Wolle. Das Programm kann nur mit zeitgesteuertem Trocknen verwendet werden.</p>		
<p>Drogen - Séchage Synthetisch - Synthétique Trockenprogramm für Baumwollwäsche. Es kann mit zeitgesteuertem Trocknen oder Automatik Trocknen verwendet werden (Trocknungsgrad: schranktrocken).</p>		

Programm - Höchst- und Mindesttemperatur - Programmbeschreibung - Maximale Schleuder- drehzahl - Maximale Beladung - Wäscheart	Optionen	Waschmittelfach
Drogen - Séchage Katoen - Coton Trockenprogramm für Baumwollwäsche. Es kann mit zeitgesteuertem Trocknen oder Automatik Trocknen verwendet werden (Trocknungsgrad: extratrocken, schranktrocken, bügeltrocken).		
O = AUS Zum Abbrechen des laufenden Programms und zum Ausschalten des Geräts.		

1) Wenn Sie die Option „Extra kurz“ durch Drücken der Tasten **9** wählen, empfehlen wir Ihnen die Verringerung der maximalen Beladung gemäß den Angaben in dieser Tabelle. Die volle Beladung ist mit leicht geminderten Reinigungsergebnissen dennoch möglich. Falls Sie die Option „Auffrischen“ oder „Super Auffrischen“ auswählen, ist es empfehlenswert, die Beladung noch weiter zu verringern.

2) Bei der Verwendung von Flüssigwaschmittel muss ein Programm ohne VORWÄSCHE ausgewählt werden.

TROCKENPROGRAMME

Automatikprogramme

Trocknungsgrad	Gewebetyp	Max. Beladung
EXTRATROCKEN Ideal für Handtücher	Koch-/Buntwäsche und Leinen (Bademäntel, Badetücher usw.)	4 kg
SCHRANKTROCKEN Geeignet für Wäschestücke, die ohne Bügeln in den Schrank kommen.	Koch-/Buntwäsche und Leinen (Bademäntel, Badetücher usw.)	4 kg
SCHRANKTROCKEN Geeignet für Wäschestücke, die ohne Bügeln in den Schrank kommen.	Pflegeleichte und Mischgewebe (Hosen, Blusen, Unterwäsche, Geschirrtücher aus Leinen)	3 kg
BÜGELTROCKEN Geeignet zum Bügeln	Koch-/Buntwäsche und Leinen (Bettwäsche, Tischdecken, Hemden usw.)	4 kg

Zeitgesteuerte Programme

Trocknungsgrad	Gewebetyp	Beladung	Schleuder- drehzahl (U/min)	Empfohlene Trockenzeit (Minuten)
EXTRATROCKEN Ideal für Handtücher	Koch-/Buntwäsche und Leinen (Bademäntel, Badetücher usw.)	6 kg 4 kg 2 kg	1400	200-220 125-135 75-85
SCHRANKTROCKEN¹⁾ Geeignet für Wäschestücke, die ohne Bügeln in den Schrank kommen.	Koch-/Buntwäsche und Leinen (Bademäntel, Badetücher usw.)	6 kg 4 kg 2 kg	1400	190-210 115-125 65-75
SCHRANKTROCKEN Geeignet für Wäschestücke, die ohne Bügeln in den Schrank kommen.	Pflegeleichte und Mischgewebe (Hosen, Blusen, Unterwäsche, Geschirrtücher aus Leinen)	3 kg 1 kg	900	115-125 45-55

Trocknungsgrad	Gewebetyp	Beladung	Schleuderdrehzahl (U/min)	Empfohlene Trockenzeit (Minuten)
BÜGELTROCKEN Geeignet zum Bügeln	Koch-/Buntwäsche und Leinen (Bettwäsche, Tischdecken, Hemden usw.)	6 kg 4 kg 2 kg	1400	160-180 95-105 55-65
WOLLE	Wolle (Pullover)	1.5 kg	1000	140-170

1) In Übereinstimmung mit der EU-Richtlinie EN 50229 muss das Referenzprogramm für Koch-/Buntwäsche für die im Energielabel eingetragenen Werte getestet werden, wobei die maximale Waschladung in zwei gleiche Teile zu unterteilen ist und jede Teilladung mit der entsprechenden TROCKENZEIT getrocknet werden muss.

REINIGUNG UND PFLEGE

! Warnung! Vor Reinigungs- und Wartungsarbeiten muss das Gerät immer vom Stromnetz getrennt werden.

Entkalken

Unser normales Leitungswasser enthält Kalk. Daher sollte in regelmäßigen Abständen ein Wasserenthärter benutzt werden. Lassen Sie den Wasserenthärter in einem separaten Waschgang ohne Wäsche wirken und befolgen Sie die Anweisungen des Herstellers des Wasserenthärters. Dies hilft, Kalkablagerungen zu verhindern.

Nach jedem Waschgang

Lassen Sie die Tür eine Weile offen stehen. Dies trägt dazu bei, Schimmelbildung und muffigen Geruch im Geräteinneren zu vermeiden. Lässt man die Tür nach dem Waschen offen, schont dies die Gummidichtung.

Waschgang zur Pflege der Maschine

Wenn Sie beim Waschen überwiegend niedrige Temperaturen benutzen, können sich Rückstände in der Trommel ansammeln. Wir empfehlen daher die regelmäßige Durchführung eines Waschgangs zum Reinigen der Maschine.

Hierzu gehen Sie wie folgt vor:

- In der Trommel darf sich keine Wäsche befinden.
- Wählen Sie das heißeste Baumwollwaschprogramm.
- Verwenden Sie eine normale Menge Pulverwaschmittel mit Bleichmittel.

Reinigung der Außenseiten

Reinigen Sie die Außenseiten des Geräts nur mit Seifenlauge und trocknen Sie sie anschließend gründlich.

Wichtig! Verwenden Sie zum Reinigen des Gehäuses keinen Brennspritus, keine Lösungsmittel oder ähnliche Produkte.

Reinigung der Waschmittelschublade

Die Schublade für das Waschmittel muss regelmäßig gereinigt werden.

Die Schublade für Waschpulver und Pflegemittel muss regelmäßig gereinigt werden. Entnehmen Sie die Schublade, indem Sie die Arretierung herunterdrücken und die Schublade herausziehen.

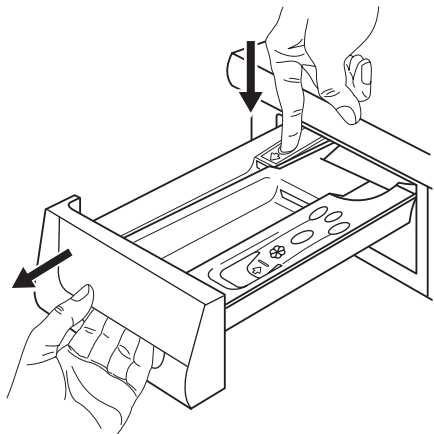

Spülen Sie die Schublade unter einem Wasserhahn aus, um alle Waschmittelmrückstände zu entfernen.

Um die Reinigung zu vereinfachen, können Sie den oberen Teil des Pflegemittelfachs abnehmen. Alle Teile mit Wasser reinigen.

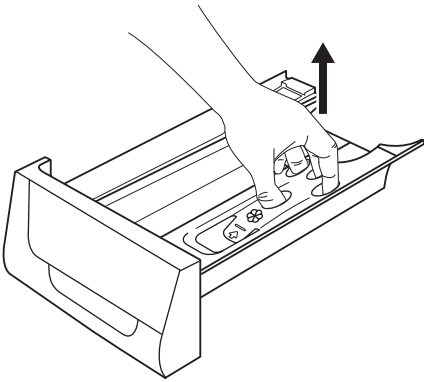

Die Kammer der Waschmittelschublade mit einer Bürste reinigen.

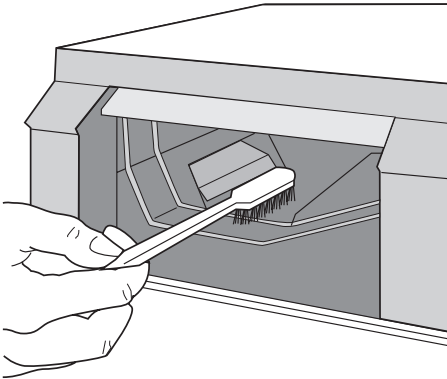

Wäschetrommel

Rostablagerungen in der Trommel können durch Fremdkörper in der Waschmaschine oder durch eisenhaltiges Wasser entstehen.

Wichtig! Benutzen Sie keine Reinigungsmittel auf Säurebasis, keine chlorierten Scheuermittel und keine Metallschwämmchen oder Stahlwolle zum Reinigen der Trommel.

1. Rostrückstände auf der Innenfläche der Trommel mit einem Edelstahl-Reinigungsmittel entfernen.

2. Zum Entfernen von Reinigungsmittelrückständen lassen Sie einen Waschgang ohne Wäsche durchlaufen. Programm: Kurzprogramm Koch-/Buntwäsche bei maximaler Temperatur, geben Sie ca. 1/4 Messbecher Waschmittel dazu.

Türdichtung

Kontrollieren Sie regelmäßig die Türdichtung und entfernen Sie eventuelle Fremdkörper aus den Falten.

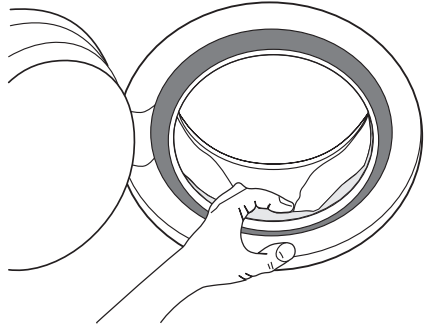

Ablaufpumpe

Die Pumpe sollte regelmäßig überprüft werden, insbesondere, wenn:

- das Gerät nicht abpumpt und/oder schleudert;
- das Gerät beim Abpumpen ungewöhnliche Geräusche macht, weil Sicherheitsnadeln, Münzen o. ä. die Pumpe blockieren;
- ein Abpumpproblem erkannt wird (weitere Einzelheiten finden Sie im Kapitel „Was tun, wenn“).

! Warnung! Schalten Sie das Gerät aus und ziehen Sie den Netzstecker aus der Netzsteckdose, bevor sie die Pumpenklappe öffnen.

Gehen Sie hierzu folgendermaßen vor:

1. Ziehen Sie den Netzstecker aus der Netzsteckdose.
2. Falls nötig, warten Sie, bis das Wasser abgekühlt ist.
3. Öffnen Sie die Pumpenklappe.

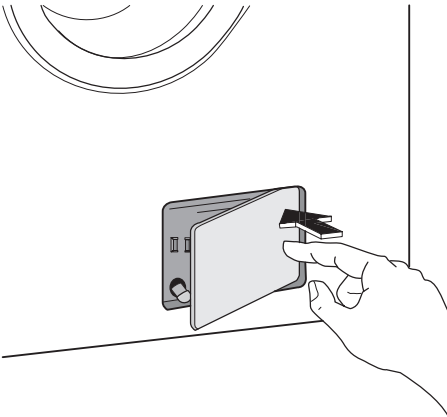

4. Stellen Sie einen geeigneten Behälter neben der Pumpe bereit, um das Restwasser aus der Pumpe aufzufangen.
5. Ziehen Sie den Notentleerungsschlauch heraus, halten Sie das Ende in den Behälter und öffnen Sie die Verschlusskappe.

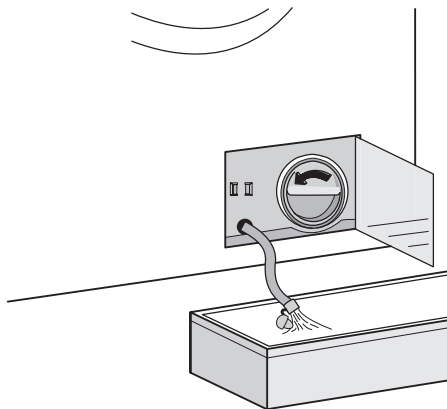

6. Tritt kein Wasser mehr aus, schrauben Sie den Pumpendeckel entgegen dem Uhrzeigersinn los und entnehmen Sie den Filter. Verwenden Sie nötigenfalls eine Zange. Halten Sie einen Lappen bereit, um austretendes Wasser aufzuwischen.
Reinigen Sie den Filter unter fließendem Wasser, um alle Flusen zu beseitigen.
7. Entfernen Sie Fremdkörper und Flusen aus der Filterfassung und dem Pumpenlaufrad.

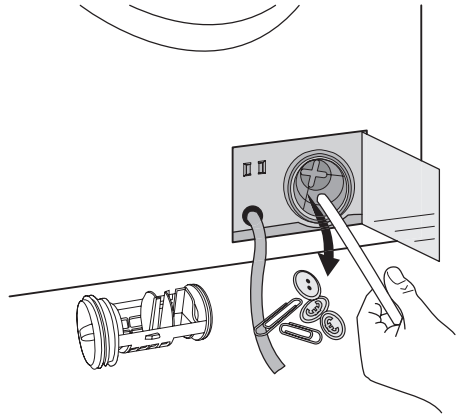

8. Kontrollieren Sie, ob sich das Pumpenlaufrad (ruckartig) dreht. Dreht es sich nicht, rufen Sie den Kundendienst.

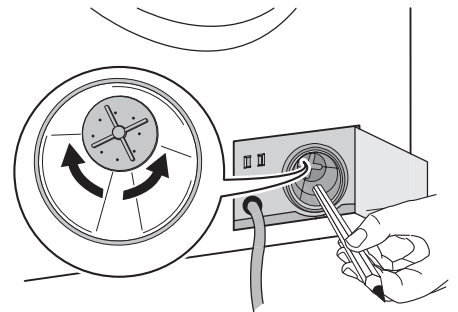

9. Stecken Sie die Verschlusskappe wieder auf den Notentleerungsschlauch und schieben Sie den Schlauch in die Fassung zurück.
10. Setzen Sie den Filter wieder in die Pumpe ein, indem Sie ihn richtig in die Spezialführungen einsetzen. Schrauben Sie den Pumpendeckel im Uhrzeigersinn fest.

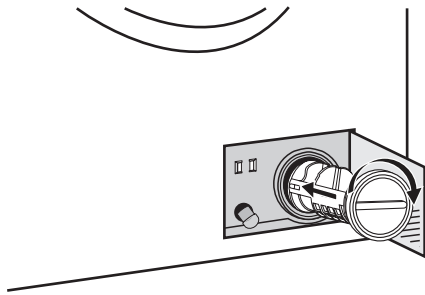

11. Schließen Sie die Pumpenklappe.

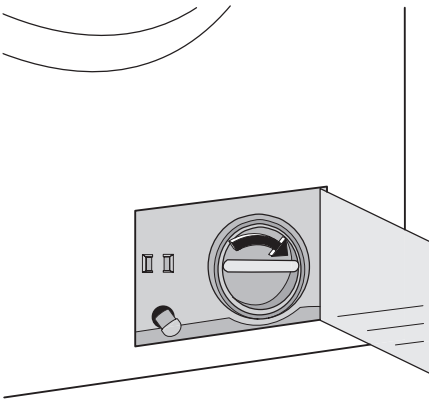

! Warnung!

Wenn das Gerät in Betrieb ist, kann sich je nach gewähltem Programm heißes Wasser in der Pumpe befinden. Entfernen Sie den Pumpendeckel niemals während eines Waschprogramms. Warten Sie immer, bis das Gerät den Waschgang beendet hat und leer ist. Achten Sie beim Aufsetzen des Pumpendeckels auf einen festen Sitz, um zu verhindern, dass Wasser austritt oder dass Kinder den Deckel entfernen können.

Reinigung des Wasserzulauffilters

Wenn Sie den Eindruck haben, dass das Füllen der Maschine länger als üblich dauert, überprüfen Sie, ob der Filter im Wasserzulaufschlauch verstopft ist.

1. Schließen Sie den Wasserhahn.
2. Schrauben Sie den Wasserzulaufschlauch ab.
3. Reinigen Sie den Filter im Schlauch mit einer harten Bürste.

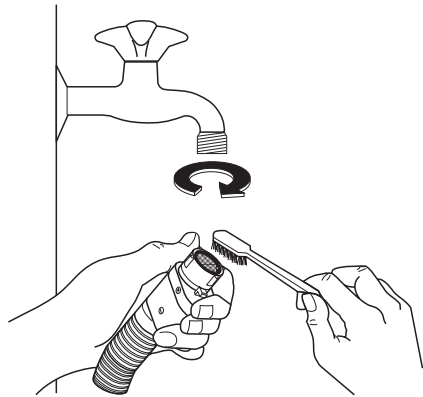

4. Schrauben Sie den Schlauch wieder an den Hahn an.
5. Schrauben Sie den Schlauch vom Gerät ab. Halten Sie ein Tuch bereit, da möglicherweise etwas Wasser herausfließt.
6. Reinigen Sie den Filter im Ventil mit einer harten Bürste oder einem Stück Stoff.

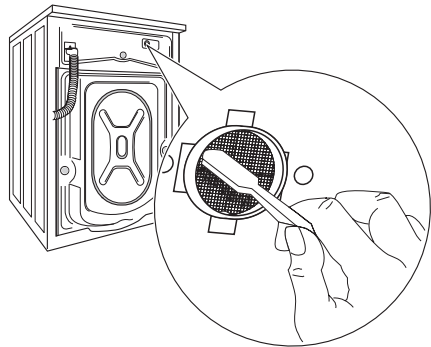

7. Schrauben Sie den Schlauch wieder an das Gerät an und achten Sie darauf, dass er fest angeschlossen ist.
8. Drehen Sie den Wasserhahn auf.

Notentleerung

Wenn das Wasser nicht abgepumpt wird, lassen Sie es wie folgt aus der Maschine ab:

1. Ziehen Sie den Netzstecker aus der Netzsteckdose;
2. Schließen Sie den Wasserhahn;
3. Falls nötig, warten Sie, bis das Wasser abgekühlt ist;
4. Öffnen Sie die Pumpenklappe;
5. Stellen Sie einen Behälter auf den Fußboden und halten Sie das Ende des Notentleerungsschlauchs in den Behälter.

Entfernen Sie den Verschlussstopfen vom Schlauch. Das Wasser fließt in den Behälter. Wenn der Behälter voll ist, stecken Sie den Stopfen wieder in den Schlauch. Entleeren Sie den Behälter. Wiederholen Sie den Vorgang, bis kein Wasser mehr herausfließt;

6. Falls nötig, reinigen Sie die Pumpe wie vorab beschrieben;
7. Verschließen Sie den Notentleerungsschlauch und schieben Sie ihn in die Maschine zurück;
8. Schließen Sie die Pumpenklappe und schließen Sie die Tür.

Frostschutzmaßnahmen

Wenn die Waschmaschine in einem Raum aufgestellt ist, in dem die Temperatur unter

0°C abfallen kann, ergreifen Sie folgende Vorsichtsmaßnahmen:

1. Schließen Sie den Wasserhahn.
2. Schrauben Sie den Zulaufschlauch ab.
3. Stellen Sie einen flachen Behälter auf den Fußboden und lassen Sie das Wasser über den Notentleerungsschlauch in den Behälter laufen.
4. Schrauben Sie den Wasserzulaufschlauch wieder fest auf und schieben Sie den Notentleerungsschlauch nach dem Aufstecken der Verschlusskappe wieder in die Maschine zurück.
5. Wenn Sie die Maschine wieder starten möchten, kontrollieren Sie, dass die Raumtemperatur mehr als 0°C beträgt.

WAS TUN, WENN ...

Einige Probleme lassen sich auf Wartungsfehler oder Versehen zurückführen und können leicht gelöst werden, ohne den Kundendienst zu rufen. Bevor Sie den Kundendienst rufen, sollten Sie die nachstehenden Punkte überprüfen.

Während des Gerätebetriebs ist es möglich, dass die **rote** Kontrolllampe von Taste **8** blinkt, einer der folgenden Alarmcodes angezeigt wird und gleichzeitig alle 20 Sekunden ein akustisches Signal ausgegeben

wird, um anzuzeigen, dass das Gerät nicht ordnungsgemäß funktioniert:

- **E10** : Störung bei der Wasserversorgung
- **E20** : Störung beim Wasserablauf
- **E40** : Tür geöffnet

Beheben Sie die Ursache und drücken Sie dann die Taste **8** , um das Programm neu zu starten. Wenn nach allen Prüfungen das Problem weiterhin besteht, wenden Sie sich bitte an Ihren Kundendienst.

Problem	Mögliche Ursache/Abhilfe
<p>Die Waschmaschine startet nicht:</p>	<p>Die Tür wurde nicht geschlossen. E40</p> <ul style="list-style-type: none"> • Drücken Sie die Tür fest zu. <p>Der Stecker ist nicht richtig in die Steckdose eingesteckt.</p> <ul style="list-style-type: none"> • Stecken Sie den Stecker richtig in die Steckdose. <p>Die Steckdose wird nicht mit Strom versorgt.</p> <ul style="list-style-type: none"> • Überprüfen Sie bitte die Elektroinstallation in Ihrem Haus. <p>Die Hauptsicherung ist durchgebrannt.</p> <ul style="list-style-type: none"> • Wechseln Sie die Sicherung aus. <p>Der Programmwahlschalter ist nicht richtig eingestellt und die Taste 8 wurde nicht gedrückt.</p> <ul style="list-style-type: none"> • Drehen Sie bitte den Programmwahlschalter und drücken Sie erneut die Taste 8 . <p>Die Zeitvorwahl wurde gewählt.</p> <ul style="list-style-type: none"> • Falls der Waschgang sofort gestartet werden soll, brechen Sie die Zeitvorwahl ab. <p>Die Kindersicherung wurde aktiviert.</p> <ul style="list-style-type: none"> • Schalten Sie die Kindersicherung aus.

Problem	Mögliche Ursache/Abhilfe
Es läuft kein Wasser in das Gerät:	Der Wasserhahn ist geschlossen. E10 <ul style="list-style-type: none"> • Drehen Sie den Wasserhahn auf. Der Zulaufschlauch ist eingeklemmt oder geknickt. E10 <ul style="list-style-type: none"> • Überprüfen Sie den Anschluss des Zulaufschlauchs. Der Filter im Zulaufschlauch ist verstopft. E10 <ul style="list-style-type: none"> • Reinigen Sie den Filter im Wasserzulaufschlauch. Die Tür ist nicht richtig geschlossen. E40 <ul style="list-style-type: none"> • Drücken Sie die Tür fest zu.
Wasser läuft ein und dann sofort wieder ab:	Das Ende des Ablaufschlauchs liegt zu tief. <ul style="list-style-type: none"> • Siehe entsprechenden Absatz im Abschnitt „Wasserablauf“.
Das Gerät pumpt nicht ab und/oder schleudert nicht:	Der Ablaufschlauch ist eingeklemmt oder geknickt. E20 <ul style="list-style-type: none"> • Überprüfen Sie den Anschluss des Ablaufschlauchs. Der Ablauffilter ist verstopft. E20 <ul style="list-style-type: none"> • Reinigen Sie den Ablauffilter. Es wurde eine Option oder ein Programm gewählt, das damit endet, dass noch Wasser in der Trommel steht, oder das auf den Schleudergang verzichtet. <ul style="list-style-type: none"> • Wählen Sie das Abpump- oder das Schleuderprogramm. Die Wäsche ist nicht gleichmäßig in der Trommel verteilt. <ul style="list-style-type: none"> • Verteilen Sie die Wäsche neu.
Es befindet sich Wasser auf dem Boden:	Sie haben zu viel Waschmittel oder ein ungeeignetes Waschmittel verwendet (zu starke Schaumbildung). <ul style="list-style-type: none"> • Reduzieren Sie die Waschmittelmenge oder benutzen Sie ein anderes Waschmittel. Überprüfen Sie die Anschlüsse des Zulaufschlauchs auf Dichtheit. Undichtigkeiten sind nicht immer leicht zu erkennen. Da das Wasser den Schlauch hinabläuft, prüfen Sie, ob er feucht ist. <ul style="list-style-type: none"> • Kontrollieren Sie den Anschluss des Zulaufschlauchs. Der Ablauf- oder Zulaufschlauch ist beschädigt. <ul style="list-style-type: none"> • Tauschen Sie den Schlauch gegen einen neuen aus. Der Verschlussstopfen des Notentleerungsschlauchs wurde nach der Pumpenreinigung nicht wieder aufgesteckt oder der Filter nicht korrekt eingeschraubt. <ul style="list-style-type: none"> • Verschließen Sie den Notentleerungsschlauch und schrauben Sie den Filter vollständig ein.
Die Waschergebnisse sind unbefriedigend:	Sie haben zu wenig Waschmittel oder ein ungeeignetes Waschmittel benutzt. <ul style="list-style-type: none"> • Erhöhen Sie die Waschmittelmenge oder benutzen Sie ein anderes Waschmittel. Hartnäckige Flecken wurden nicht vorbehandelt. <ul style="list-style-type: none"> • Verwenden Sie zur Behandlung hartnäckiger Flecken handelsübliche Produkte. Falsche Temperatur ausgewählt. <ul style="list-style-type: none"> • Überprüfen Sie, ob Sie die korrekte Temperatur gewählt haben. Das Gerät ist überladen. <ul style="list-style-type: none"> • Verringern Sie die Wäschemenge.
Die Tür lässt sich nicht öffnen:	Das Programm läuft noch. <ul style="list-style-type: none"> • Warten Sie das Ende des Waschprogramms ab. Die Tür wurde noch nicht entriegelt. <ul style="list-style-type: none"> • Warten Sie einige Minuten, bis die Tür entriegelt. Es befindet sich Wasser in der Trommel. <ul style="list-style-type: none"> • Wählen Sie das Programm Abpumpen oder Schleudern, um das Wasser abzupumpen.

Problem	Mögliche Ursache/Abhilfe
Die Maschine vibriert oder läuft sehr laut:	<p>Transportsicherungen und Verpackungsteile wurden nicht entfernt.</p> <ul style="list-style-type: none"> • Überprüfen Sie, ob das Gerät richtig aufgestellt ist. <p>Das Gerät wurde nicht ausgerichtet.</p> <ul style="list-style-type: none"> • Überprüfen Sie, ob das Gerät waagrecht steht. <p>Die Wäsche ist nicht gleichmäßig in der Trommel verteilt.</p> <ul style="list-style-type: none"> • Verteilen Sie die Wäsche neu. <p>Möglicherweise befindet sich nur sehr wenig Wäsche in der Trommel.</p> <ul style="list-style-type: none"> • Füllen Sie mehr Wäsche ein.
Das Schleudern beginnt erst spät oder gar nicht:	<p>Die elektronische Unwuchterkennung hat eingegriffen, weil die Wäsche nicht gleichmäßig in der Trommel verteilt ist. Die Wäsche wird neu verteilt, indem die Trommel in die entgegengesetzte Richtung gedreht wird. Dieser Vorgang kann sich einige Male wiederholen, bevor die Unwucht verschwunden ist und das Schleudern fortgesetzt werden kann. Falls die Wäsche nach 10 Minuten immer noch nicht gleichmäßig in der Trommel verteilt ist, bricht die Maschine den Schleudergang ab. Verteilen Sie in diesem Fall die Wäsche manuell neu und wählen Sie das Schleuderprogramm.</p> <ul style="list-style-type: none"> • Verteilen Sie die Wäsche neu. <p>Die Beladung ist zu gering.</p> <ul style="list-style-type: none"> • Geben Sie noch weitere Wäschestücke dazu, verteilen Sie die Beladung mit der Hand neu und wählen Sie dann das Schleuderprogramm.
Das Gerät macht ungewöhnliche Geräusche:	<p>Dieses Gerät ist mit einem Motor ausgestattet, der im Vergleich zu anderen herkömmlichen Motoren ungewöhnliche Geräusche macht. Dieser neue Motor sorgt für einen sanfteren Anlauf und eine gleichmäßigere Verteilung der Wäsche in der Trommel während des Schleuderns sowie für eine bessere Stabilität der Maschine.</p>
In der Trommel ist kein Wasser zu sehen:	<p>Moderne Geräte arbeiten sehr wirtschaftlich und verbrauchen sehr wenig Wasser, ohne dabei ein schlechteres Waschergebnis zu erzielen.</p>
Das Gerät trocknet nicht oder nicht richtig:	<p>Es wurde keine Trockenzeit oder kein Trocknungsgrad gewählt.</p> <ul style="list-style-type: none"> • Wählen Sie die Trockenzeit oder den Trocknungsgrad aus. <p>Der Wasserhahn ist nicht geöffnet E10 .</p> <ul style="list-style-type: none"> • Drehen Sie den Wasserhahn auf. <p>Der Ablaufpumpenfilter ist zugesetzt E20 .</p> <ul style="list-style-type: none"> • Reinigen Sie den Ablauffilter. <p>Das Gerät ist überladen.</p> <ul style="list-style-type: none"> • Verringern Sie die Wäschemenge in der Trommel. <p>Das ausgewählte Trockenprogramm oder die Zeit bzw. der Trocknungsgrad war für die Wäsche nicht geeignet.</p> <ul style="list-style-type: none"> • Wählen Sie ein geeignetes Trockenprogramm oder eine geeignete Zeit bzw. einen geeigneten Trocknungsgrad für die Wäsche.

Wenn Sie das Problem nicht genau bestimmen oder lösen können, wenden Sie sich an unseren Kundendienst. Beim Anruf sollten Sie Angaben zum Modell, die Produktnummer, die Seriennummer und das Kaufdatum Ihrer Maschine zur Hand haben: Der Kundendienst benötigt diese Informationen.

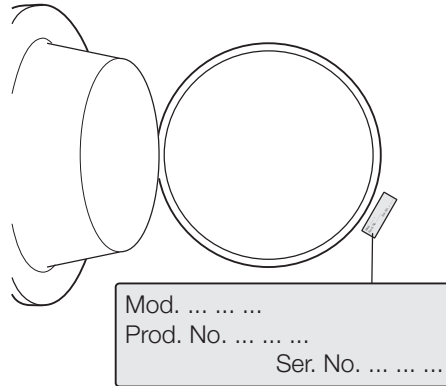

TECHNISCHE DATEN

Abmessungen	Breite Höhe Tiefe	60 cm 85 cm 63 cm
Elektrischer Anschluss Spannung - Gesamtleistung - Sicherung	Die Daten der elektrischen Anschlusswerte befinden sich auf dem Typenschild innen an der Gerätetür.	
Wasserdruck	Mindestens Maximal	0,05 MPa 0,8 MPa
Max. Wäschemenge	Koch-/Buntwäsche	8 kg
Max. Trockenladung	Koch-/Buntwäsche Koch-/Buntwäsche - Große Menge Pflegeleicht	4 Kg 6 Kg 3 Kg
Schleuderdrehzahl	Maximal	1400 U/min

VERBRAUCHSWERTE

Programm	Energieverbrauch (KWh)	Wasserverbrauch (in Liter)	Programmdauer (in Minuten)
Kochwäsche 90°	2.5	62	Die Dauer der einzelnen Programme entnehmen Sie bitte der Anzeige an der Bedienblende.
Buntwäsche 60 °C	1.7	63	
Koch-/Buntwäsche-Energiesparprogramm 60° 1)	1.36	57	
Buntwäsche 40 °C	0.97	62	
Pflegeleicht 40°	0.55	51	
Feinwäsche 40 °C	0.53	67	
Wolle/Handwäsche 30 °C	0.32	64	

1) "Koch-/Buntwäsche-Energiesparprogramm" bei 60 °C mit einer Beladung von 8 kg ist in Übereinstimmung mit EG 92/75 das Referenzprogramm für die für die Energieeffizienzklasse eingetragenen Werte.

- i** Die Verbrauchswerte weichen je nach Wasserdruck, -härte, -einlauftemperatur, Raumtemperatur, Wäschart und -menge, verwendetem Waschmittel, Schwankungen in der Netzspannung und gewählten Optionen von den angegebenen Werten ab.

MONTAGE

Auspacken

Bevor das Gerät verwendet werden kann, müssen alle Transportsicherungen und Verpackungsmaterialien entfernt werden.

Es empfiehlt sich, alle Transportsicherungen für eventuelle zukünftige Transporte des Geräts aufzubewahren.

1. Legen Sie die Maschine nach Entfernen der Verpackung vorsichtig auf die Rückseite, um die Styroporplatte unter der Maschine zu entfernen.

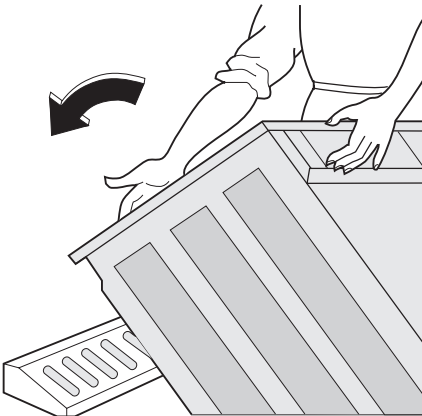

2. Entnehmen Sie das Stromkabel und den Ablaufschlauch aus den Schlauchhalterungen auf der Geräterückseite.

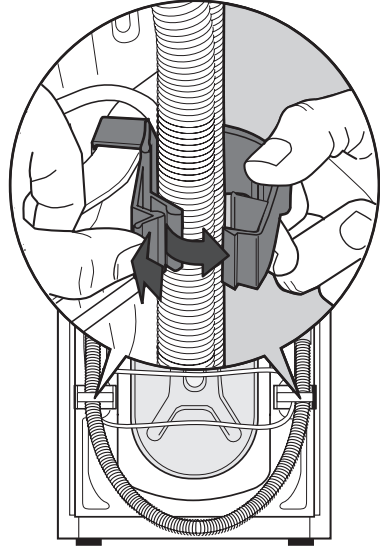

3. Lösen Sie die drei Schrauben.

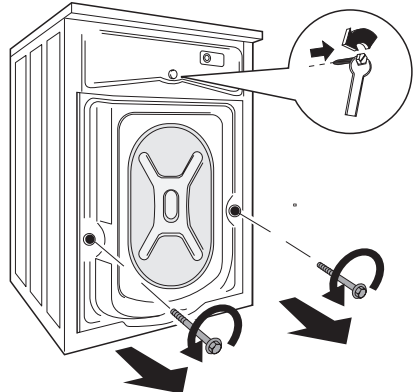

4. Schieben Sie die entsprechenden Kunststoff-Distanzstücke heraus.

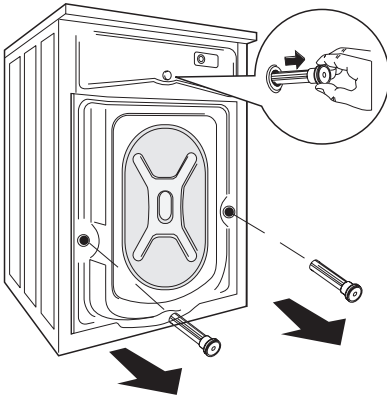

5. Öffnen Sie die Tür und entnehmen Sie den Styroporblock, der an der Türdichtung befestigt ist.

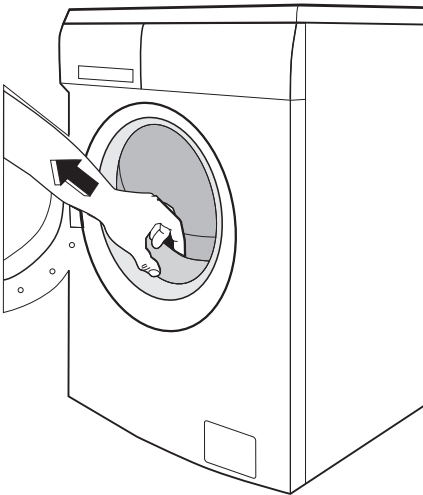

6. Verschließen Sie das kleinere obere Loch und die beiden größeren Löcher mit den entsprechenden Kunststoffkappen, die sich im Beutel mit der Benutzerinformation befinden.

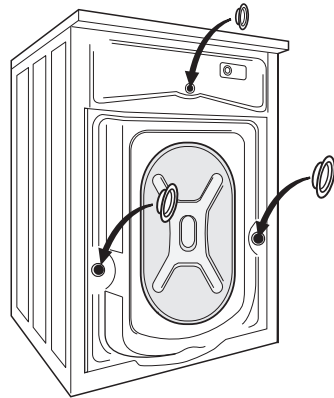

Aufstellung

Stellen Sie das Gerät auf einem ebenen, harten Boden auf. Stellen Sie sicher, dass die Luftzirkulation um die Maschine herum nicht durch Teppiche, Vorleger usw. behindert wird. Kontrollieren Sie, dass die Maschine weder die Wand noch andere Geräte berührt. Das Gerät kann mit den verstellbaren Schraubfüßen waagrecht ausgerichtet werden. Die Schraubfüße sind mit selbstsichernden Muttern ausgestattet, wodurch sie sich eventuell nur schwer drehen lassen. Jedoch **MUSS** die Maschine einen waagerechten und festen Stand haben. Falls notwendig, überprüfen Sie die waagerechte Aufstellung mit einer Wasserwaage. Sämtliche Einstellungen können mit einem Schraubenschlüssel vorgenommen werden. Durch eine genaue waagerechte Aufstellung lassen sich Vibrationen, Geräusche und ein Verschieben der Maschine während des Betriebs verhindern.

! **Vorsicht!** Legen Sie zum Ausgleichen von Bodenunebenheiten auf keinen Fall Karton, Holzstücke oder ähnliche Materialien unter das Gerät.

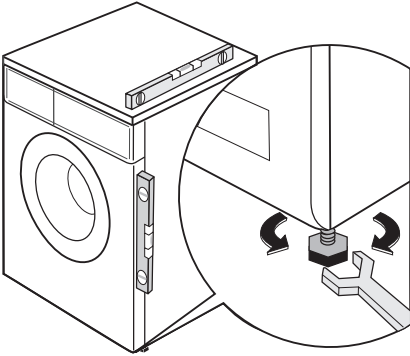

Wasserzulauf

Ein Zulaufschlauch wird mitgeliefert und befindet sich im Inneren der Trommel. Benutzen Sie keine Anschlusschläuche von Altgeräten für den Wasseranschluss.

Wichtig! Dieses Gerät muss an eine Kaltwasserleitung angeschlossen werden.

1. Öffnen Sie die Tür und ziehen Sie den Zulaufschlauch heraus.
2. Schließen Sie den Schlauch mit dem Winkelverbindungsstück an die Maschine an. Richten Sie den Zulaufschlauch nicht nach unten. Führen Sie den Schlauch in einem Winkel nach links oder rechts, je nach der Position des Wasserhahns.

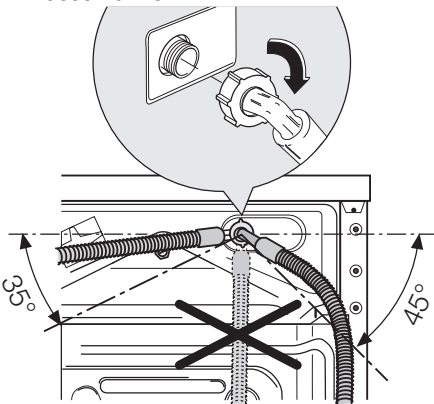

3. Schließen Sie den Schlauch korrekt durch Lösen der Ringmutter an. Ziehen

Sie die Ringmutter nach dem Positionieren des Zulaufschlauchs wieder fest, um Wasseraustritt zu vermeiden.

4. Schließen Sie den Schlauch an einen Wasserhahn mit einer 3/4" Schlauchverschraubung an. Verwenden Sie stets den mit dem Gerät mitgelieferten Schlauch.

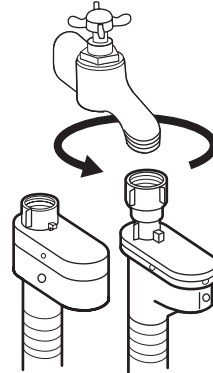

Der Zulaufschlauch darf nicht verlängert werden. Ist er zu kurz und möchten Sie den Wasserhahn nicht verlegen, müssen Sie einen neuen, längeren Schlauch speziell zur Verwendung für Waschmaschinen kaufen.

Wasserstopp-Vorrichtung

Der Wasserzulaufschlauch ist mit einer Wasserstopp-Vorrichtung als Schutz gegen Wasserschäden ausgestattet, die durch das natürliche Altern des Schlauchs auftreten können. Dieser Fehler wird durch ein rotes Feld im Sichtfenster "A" angezeigt. Sollte sich diese Störung einstellen, drehen Sie den Wasserhahn zu und lassen Sie vom Kundendienst den Schlauch ersetzen.

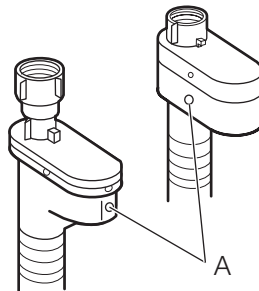

Wasserablauf

Das Ende des Ablaufschlauchs kann auf drei Weisen angeschlossen werden.

- Das Ende des Schlauchs wird mit der der Maschine mitgelieferten Plastikschlauchführung **über die Beckenkante gehängt**. Achten Sie in diesem Fall darauf, dass das Schlauchende nicht abrutschen kann, während Wasser aus dem Gerät abläuft. Fixieren Sie es mit einem Stück Schnur am Hahn oder befestigen Sie es an der Wand.

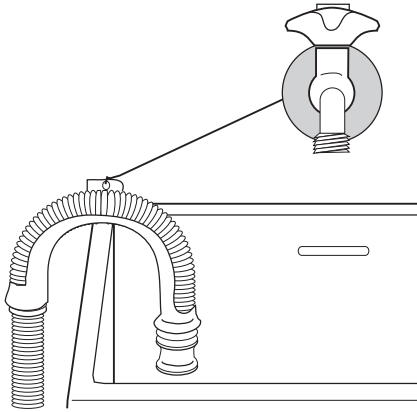

- **Sie können den Schlauch an den Wasserablauf eines Waschbeckens anschließen.** Das Verzweigungsstück muss sich oberhalb des Siphons befinden. Der Anschluss muss einen Abstand von mindestens 60 cm vom Fußboden haben.
- **Direkte Einleitung in ein Ablaufrohr bei einer Höhe** nicht unter 60 cm und nicht über 90 cm. Das Ende des Ablaufschlauchs muss stets belüftet sein, d.h. der Innendurchmesser des Ablaufrohres muss größer sein als der Außendurchmesser des Ablaufschlauchs. Der Ablaufschlauch darf nicht geknickt werden.

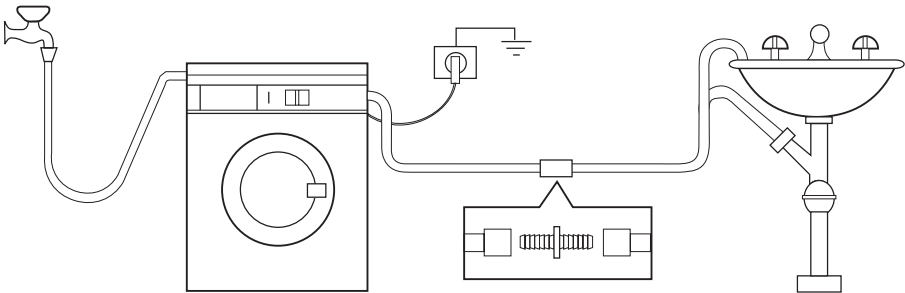

Der Ablaufschlauch darf auf max. 4 Meter verlängert werden. Einen Verlängerungsschlauch und ein Verbindungsstück erhalten Sie bei Ihrem Kundendienst.

ELEKTRISCHER ANSCHLUSS

Die Daten der elektrischen Anschlusswerte finden sich auf dem Typenschild innen an der Gerätetür.

Vergewissern Sie sich, dass die Stromversorgung in Ihrem Haus für die erforderliche Maximallast geeignet ist. Berücksichtigen

Sie dabei auch die anderen Elektrogeräte, die Sie verwenden.

- ⚠ **Das Gerät an eine geerdete Steckdose anschließen.**

 **Der Hersteller übernimmt keinerlei Haftung für Schäden oder Verletzungen, die durch Missachtung der Sicherheitshinweise entstehen sollten.**

 **Nach der Installation des Geräts muss das Netzkabel leicht zugänglich sein.**

 **Falls das Netzkabel des Geräts ersetzt werden muss, muss dies durch unseren Kundendienst durchgeführt werden.**

UMWELTTIPPS

Das Symbol  auf dem Produkt oder seiner Verpackung weist darauf hin, dass dieses Produkt nicht als normaler Haushaltsabfall zu behandeln ist, sondern an einem Sammelpunkt für das Recycling von elektrischen und elektronischen Geräten abgegeben werden muss. Durch Ihren Beitrag zum korrekten Entsorgen dieses Produkts schützen Sie die Umwelt und die Gesundheit Ihrer Mitmenschen. Umwelt und Gesundheit werden durch falsches Entsorgen gefährdet. Weitere Informationen über das Recycling dieses Produkts erhalten Sie von Ihrem Rathaus, Ihrer Müllabfuhr oder dem Geschäft, in dem Sie das Produkt gekauft haben.

Verpackungsmaterial

Materialien mit dem Symbol  sind wiederverwertbar.

>PE<=Polyethylen
>PS<=Polystyrol
>PP<=Polypropylen

Solche Materialien können der Wiederverwertung zugeführt werden, indem sie ordnungsgemäß in den entsprechenden Sammelbehältern entsorgt werden.

Umwelttipps

Um Wasser und Energie zu sparen und die Umwelt nicht unnötig zu belasten, beachten Sie bitte folgende Tipps:

- Normal verschmutzte Wäsche kann ohne Vorwäsche gewaschen werden. Dies spart Waschmittel, Wasser und Energie (und die Umwelt wird weniger belastet).
- Die Maschine arbeitet wirtschaftlicher, wenn sie ganz gefüllt ist.
- Mit einer entsprechenden Vorbehandlung lassen sich Flecken und gewisse Verschmutzungen entfernen; danach kann die Wäsche bei niedrigerer Temperatur gewaschen werden.
- Dosieren Sie das Waschmittel entsprechend der Wasserhärte, dem Verschmutzungsgrad und der Wäschemenge.



www.electrolux.com/shop

